

## Speciális Monorack Kar

# HONDA VFR800 '98/'02

SZERELÉSI ÚTMUTATÓ

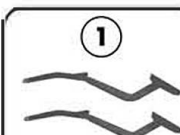

Monorack Kar

Q.TY n.2(dx-sx)

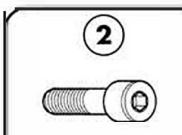
VITE TCEI M8x50  
Csavar

Mennyiség: 2

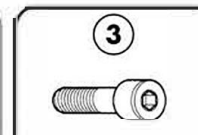
VITE TCEI M8x30  
Csavar

Mennyiség: 2

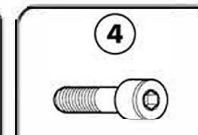
VITE TCEI M6x60  
Csavar

Mennyiség: 2

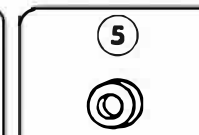
RONDELLA Ø6  
Alátét

Mennyiség: 2

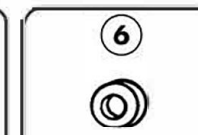
RONDELLA Ø8  
Alátét

Q.TY n.4

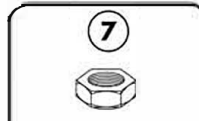
DADO A.B. RIB. M6  
ANYA

Mennyiség: 2

DISTANZ. Ø14x33,5  
Rib. Ø 8x8, foro 6,5

Távtartó

Mennyiség: 2

DISTANZIALE Ø20x26  
foro 8,5

Távtartó

Mennyiség: 2

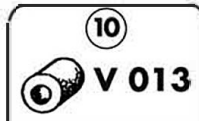
DISTANZIALE Ø20x16  
foro 8,5

Távtartó

Mennyiség: 2



GL678

Kis Platni

Mennyiség: 2

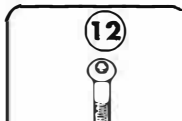
VITE TBEI M6x16  
Csavar

Mennyiség: 2



PARTICOLARI INCLUSI NEL  
KIT VITERIA DELLA PIASTRA  
COMPONENTS INCLUDED IN  
THE FITTING KIT OF THE PLATE  
PIÈCES INCLUSES DANS LE KIT  
DE VIS DE LA PLATINE  
DIE EINZELNEN TEILE SIND BEI  
MONTAGEKIT DER PLATTE  
ENTHALTEN  
PIEZAS INCLUIDAS EN EL KIT  
DE ANCLAJE DE LA PLATINA

Q.TY n.-

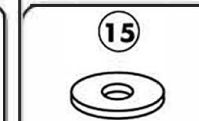

Mennyiség: 1

RONDELLA Ø8x24mm  
Alátét

Mennyiség: 2

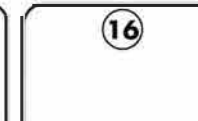
COMPONENTI ORIGINALI  
Eredeti  
Alkatrészek

Mennyiség: 2

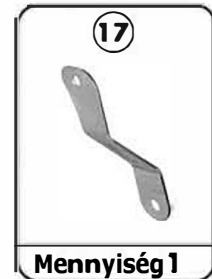
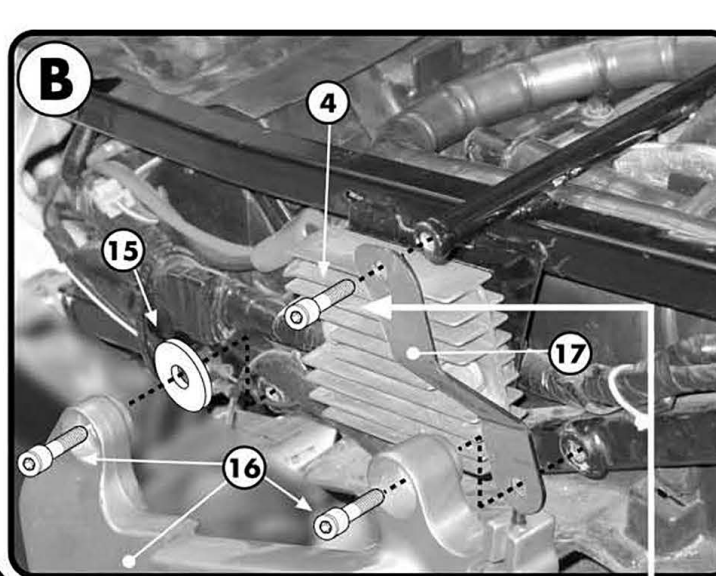
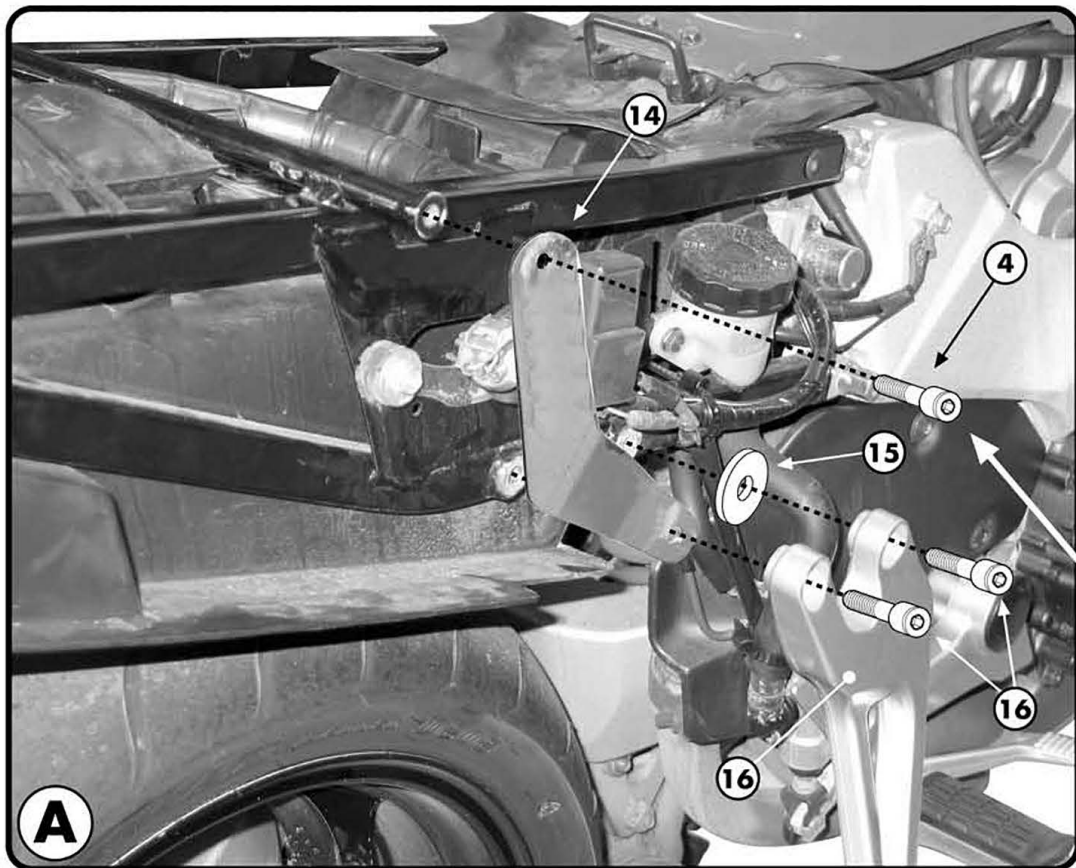

Mennyiség 1

**FIGYELEM: A 4-ES SZÁMÚ CSAVAR  
FELSZERELÉSÉT LÁSD A "C" ÁBRÁN**

# Speciális Monorack Kar

## HONDA VFR800 '98/'02

ISTRUZIONI DI MONTAGGIO - MOUNTING INSTRUCTIONS  
INSTRUCTIONS DE MONTAGE - BAUANLEITUNG - INSTRUCCIONES DE MONTAJE

**FIGYELMEZTETÉS:** A TARTÓ MAX. TERHELHETŐSÉGE 10Kg.

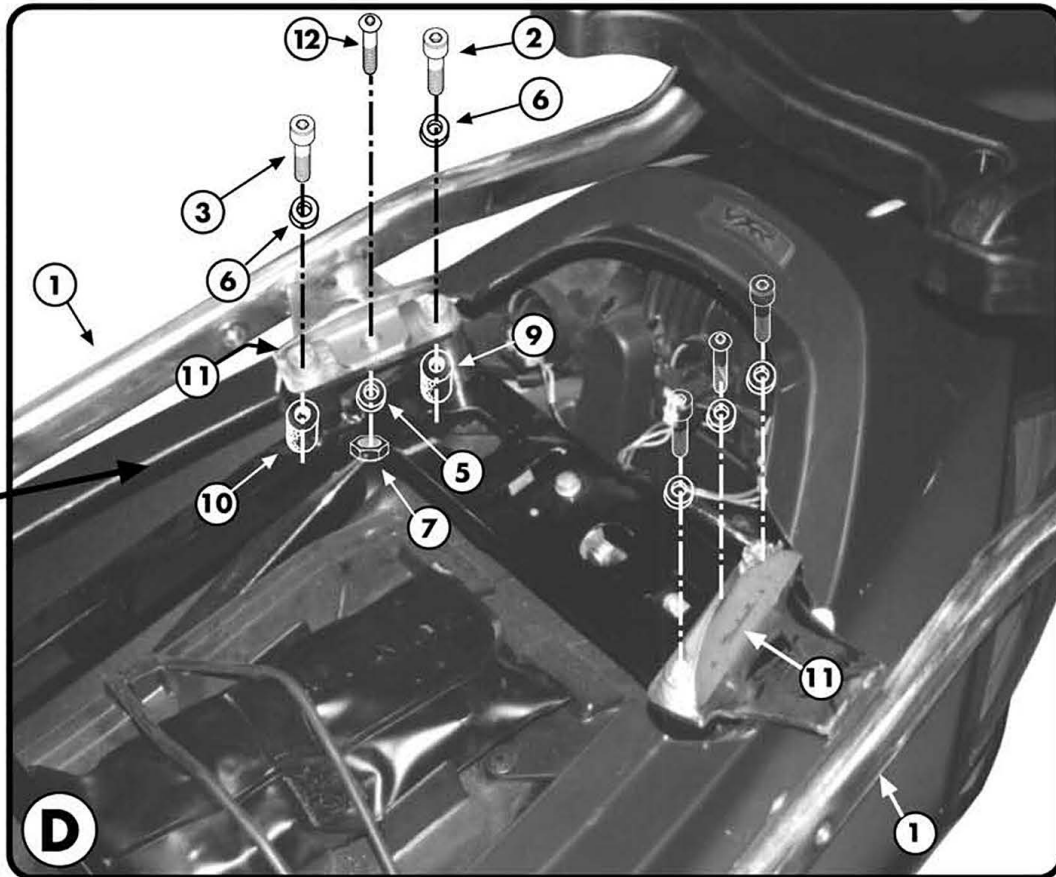
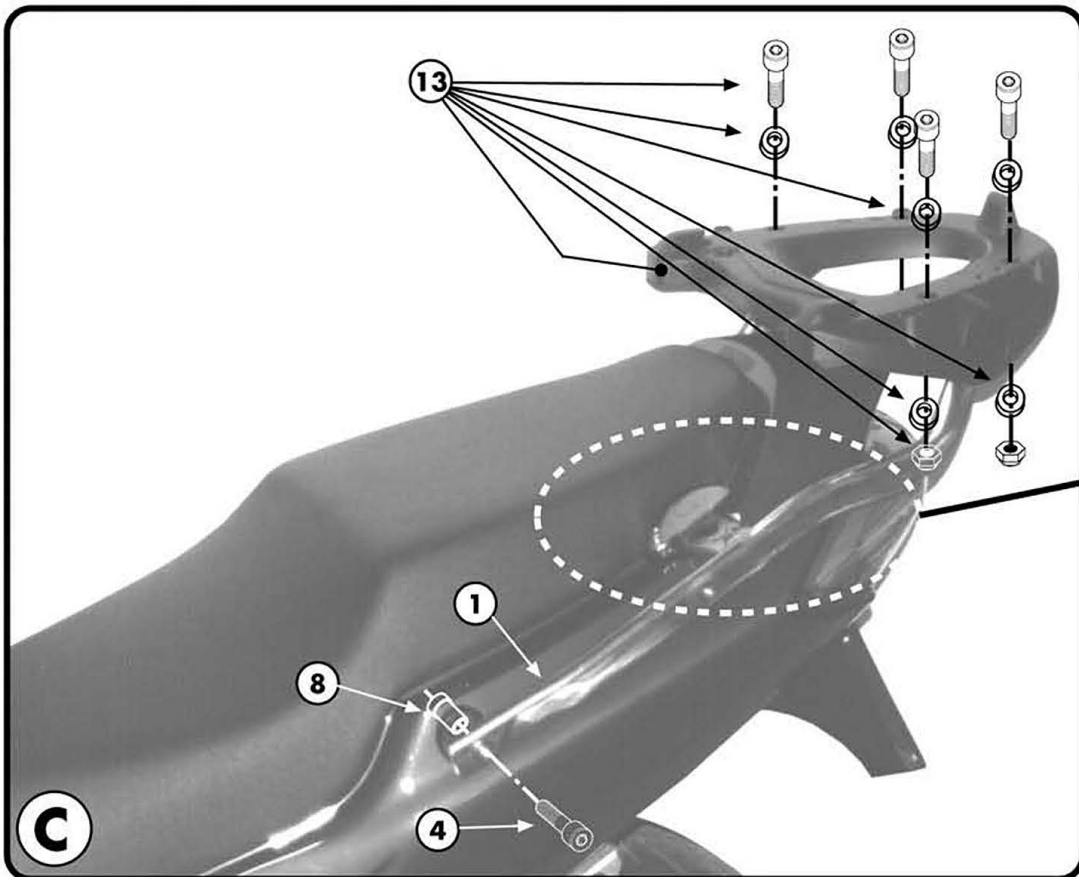

**Speciális Monorack Kar****HONDA VFR800 '98/'02****SZERELÉSI ÚTMUTATÓ****I ISTRUZIONI DI MONTAGGIO**

1. SMONTARE LA CARENATURA POSTERIORE DELLA MOTOCICLETTA FINO A RENDERE POSSIBILE IL MONTAGGIO DEI RINFORZI N°14 E N°17, QUINDI MONTARE I RINFORZI COME INDICATO IN FOTOGRAFIA A E B; ATTENZIONE ALLA NOTA RIPORTATA A PAGINA 1.
2. RIMONTARE LA CARENATURA MA NON I MANIGLIONI PER POI EFFETTUARE IL MONTAGGIO PROPOSTO IN FOTOGRAFIA C E D;
3. ULTIMARE IL MONTAGGIO VERIFICANDO CHE TUTTE LE VITI SIANO SERRATE BENE E CHE IL TAPPO ANTIFURTO ED I GOMMINI (NON INCLUSI) SIANO MONTATI CORRETTAMENTE SULLA PIASTRA (NON INCLUSA).

**SZERELÉSI ÚTMUTATÓ**

1. TÁVOLÍTSÁ EL A HÁTSÓ IDOMOT, HOGY FEL TUDJA SZERELNI A MONORACK KAROKAT A 14-ES ÉS A 17-ES ALKATRÉSZEKET RÖGZÍTSE AZ "A" ÉS "B" KÉPEK SZERINT.  
FIGYELJEN AZ 1 OLDALON TALÁLHATÓ MEGJEGYZÉSRE
2. SZERELJE VISSZA A HÁTSÓ IDOMOT, A KAPASZKODÓT NE FOLYTASSA SZERELESI LÉPÉSEKET A "C" ÉS "D" ÁBRÁK SZERINT
3. VÉGÜL ELLENŐRIZZE A CSAVAROK NYOMATÉKÁT ÉS A GUMI ILLETVE A LOPÁSGÁTLÓ KUPAK (NEM TARTOZÉKA) MEGFELELŐ HELYZETÉT A PLATNIBAN (NEM TARTOZÉKA)

**F INSTRUCTIONS DE MONTAGE**

1. DEMONTER LA CARROSSERIE ARRIERE DE LA MOTO AFIN DE RENDRE POSSIBLE LE MONTAGE DES RENFORTS N°14 ET N°17, PUIS MONTER CES RENFORTS COMME INDIQUE EN PHOTO A ET B ; ATTENTION A LA NOTE FIGURANT EN PAGE 1.
2. REMONTER LA CARROSSERIE MAIS PAS LES POIGNEES POUR EFFECTUER LE MONTAGE PROPOSE EN PHOTO C ET D ;
3. TERMINER LE MONTAGE EN VERIFIANT QUE TOUTES LES VIS SOIENT BIEN SERRÉES ET QUE LE BOUCHON ANTIVOL ET LES SILENT BLOCS SOIENT MONTÉS CORRECTEMENT SUR LA PLATINE (NON INCLUSE)

**D BAUANLEITUNG**

1. ENTFERNEN SIE DIE HECKVERKLEIDUNG UM DIE MONTAGE VON DEN STÜTZBÜGEL NR. 14 UND 17 ZU ERMÖGLICHEN, ALSO DIE ZWEI TEILE WIE IM BILD A UND B BESCHRIEBEN MONTIEREN, BEACHTEN SIE AUCH DIE NOTE AUF DER SEITE 1;
2. MONTIEREN SIE DIE HECKVERKLEIDUNG WIEDER AN ABER NICHT DIE HANDGRIFFE DAMIT DANN DIE MONTAGE VOM BILD C UND D DURCHGEFÜHRT WERDEN KANN;
3. ZULETZT ÜBERPRÜFEN SIE, DASS ALLE SCHRAUBEN, FESTGEZOGEN WURDEN UND DASS DIE GUMMISTÖPSEL SOWIE DIE DIEBSTAHLSICHERUNG (NICHT VORHANDEN) AUF DER PLATTE (NICHT VORHANDEN) KORREKT POSITIONIERT WURDEN.

**ES****INSTRUCCIONES DE MONTAJE**

1. PARA PODER MONTAR LAS PIEZAS N° 14 Y N° 17, DESMONTAR EL CARENADO TRASERO; MONTAR LAS PIEZAS N° N° 14 Y N° 17 COMO INDICA LA FOTO B ; PONER ATENCIÓN A LA NOTA DE LA PÁGINA 1;
2. MONTAR DE NUEVO EL CARENADO TRASERO, PERO NO LOS ASAS DE ORIGEN, PARA PARA PROCEDER AL MONTAJE DE LAS FOTOS C Y D;
3. TERMINAR EL MONTAJE CONTROLANDO QUE TODOS LOS TORNILLOS ESTÉN BIEN APRETADOS Y QUE EL TAPÓN ANTIRROBO Y LAS GOMAS ANTI-VIBRACION (NO INCLUIDOS) ESTÉN BIEN MONTADAS SOBRE LA PARRILLA (NO INCLUIDA).