

SPECIÁLIS MONORACK

**YAMAHA MT-03 2006**

SZERELÉS ÚTMUTATÓ

1



TARTÓKAR

DARAB: 2

2



M8x25mm

CSAVAR

DARAB: 4

3



Ø8mm

CSAVARSAPKA

DARAB: 4

4

A PLATNIHOZ  
MELLÉKELT  
ALKATRÉSZEK**A**

LESZERELÉS

REMOVE

ENLEVER

ENTFERNEN

QUITAR

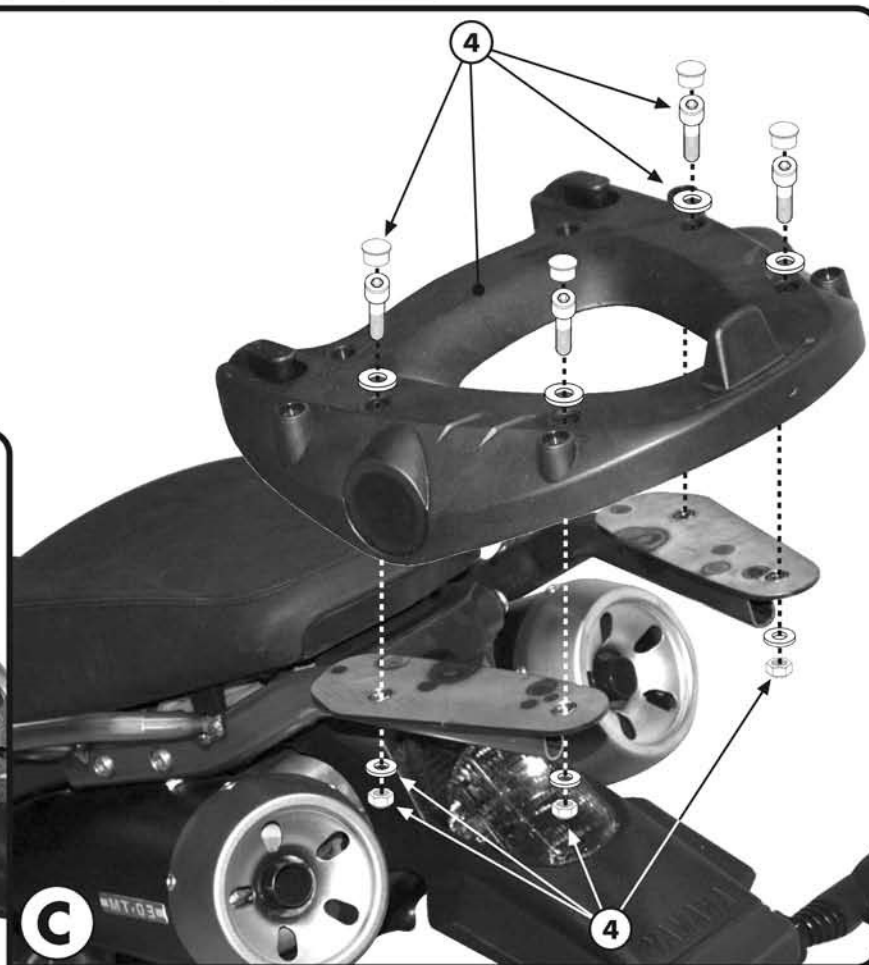
FIGYELEM!  
MAXIMÁLIS TERHELHETŐSÉG: 6KG**WARNING**  
MAX. LOADING OF THE  
CARRIER 6Kg. (13lbs)**ATTENTION**  
CHARGE MAXIMALE 6Kg.**ACHTUNG**  
MAXIMALE BELASTUNG  
DES TRAGERS 6Kg.**¡ATENCIÓN!**  
CARGA MÁXIMA  
AUTORIZADA 6Kg.**B****C**

SPECIÁLIS MONORACK

**YAMAHA MT-03 2006**

SZERELÉSI ÚTMUTATÓ

H

FELSZERELÉSI ÚTMUTATÓ

1. SZEDJE LE AZ EREDETI KAPASZKODÓKAT
2. HELYEZZE FEL A TARTÓKAROKAT AZ "A" ÁBRÁNAK MEGFELELŐEN
3. A "B" ÁBRA SZERINT RÖGZÍTSE A PLATNIT (NEM RÉSZE ENNEK A KITNEK) KÖVETVE A PLATNIHOZ MELLÉKELT UTASÍTÁSOKAT
4. VÉGÜL ELLENŐRIZZE, HOGY MINDEN CSAVART MEGHÚZOTT-E

**GB MOUNTING INSTRUCTIONS**

1. REMOVE THE ORIGINAL HANDLE BARS;
2. MOUNT THE MONORACK AS SHOWN IN PICTURE A;
3. MOUNT THE PLATE (SOLD SEPARATELY), PICTURE B, FOLLOWING THE MOUNTING INSTRUCTION INCLUDED IN THE PLATE;
4. LASTLY CHECK THAT ALL SCREWS HAVE BEEN TIGHTENED AND THAT THE RUBBERS AND THE ANTI-THEFT CAP (NOT INCLUDED) HAVE BEEN CORRECTLY POSITIONED ON THE PLATE (NOT INCLUDED).

**F INSTRUCTIONS DE MONTAGE**

1. DEMONTER LES POIGNEES D'ORIGINE;
2. MONTER LE MONORACK COMME INDIQUE EN PHOTO A;
3. MONTER LA PLATINE (VENDUE SEPARÉMENT), PHOTO B, EN UTILISANT LES INSTRUCTIONS CONTENUES DANS CELLE-CI;
4. TERMINER LE MONTAGE EN CONTROLANT LE BON SERRAGE DE TOUTES LES VIS AINSI QUE LA MISE EN PLACE CORRECTE SUR LA PLATINE (NON INCLUSE) DU BOUCHON ANTIVOL ET DES CAOUTCHOUCS.

**D BAUANLEITUNG**

1. ENTFERNEN SIE DIE ORIGINAL HANDGRIFFE;
2. MONTIEREN SIE DAS MONORACK WIE IM BILD A BESCHRIEBEN;
3. MONTIEREN SIE DIE PLATTE (SEPARAT ZU BESTELLEN). BEACHTEN SIE DIE MONTAGHINWEISE IM BILD B IN BEZUG AUF DIE PLATTE;
4. ZULETZT BEACHTEN SIE, DASS ALLE SCHRAUBEN FESTGEZOGEN WURDEN UND DASS DIE GUMMISTÜPSEL SOWIE DIE DIEBSTAHSICHERUNG (NICHT VORHANDEN) KORREKT AUF DER PLATTE (NICHT VORHANDEN) MONTIERT WURDEN.

ES

**INSTRUCCIONES DE MONTAJE**

1. DESMONTAR LOS ASAS TRASERA ORIGINALES
2. MONTAR EL MONORACK COMO INDICADO EN FOTOGRAFÍA A
3. MONTAR LA PARRILLA (VENDIDA SEPARADAMENTE), FOTOGRAFÍA B, UTILIZANDO LAS INSTRUCCIONES CONTENIDAS EN LA MISMA
4. TERMINAR EL MONTAJE AVERIGUANDO QUE TODOS LOS TORNILLOS SEAN BIEN CERRADOS Y QUE EL TAPÓN ANTIRROBO Y LOS GOMINOS (NO INCLUIDOS) SEAN MONTADOS CORRECTAMENTE SOBRE LA PARRILLA (NO INCLUIDA).