

SPECIFIKUS MONORACK

KAWASAKI ER-6n '05/'08

SZERELÉSI ÚTMUTATÓ

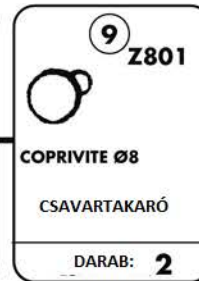
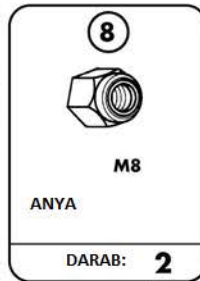
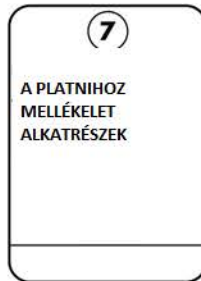
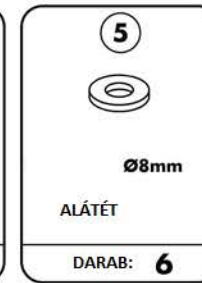
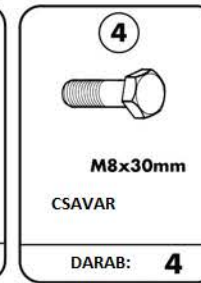
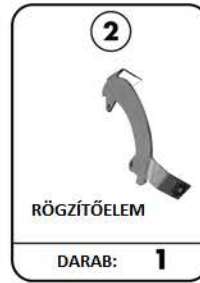
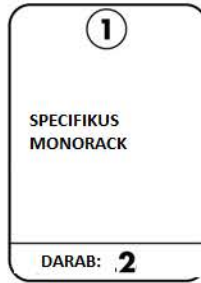
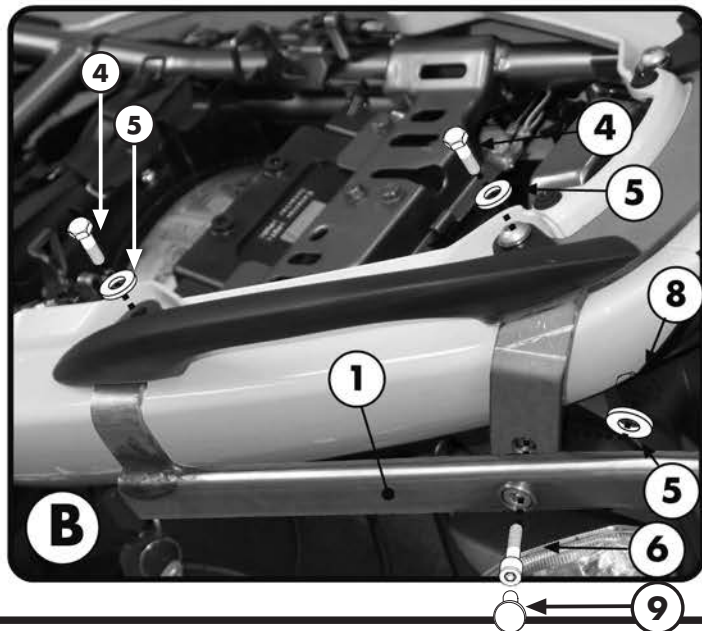
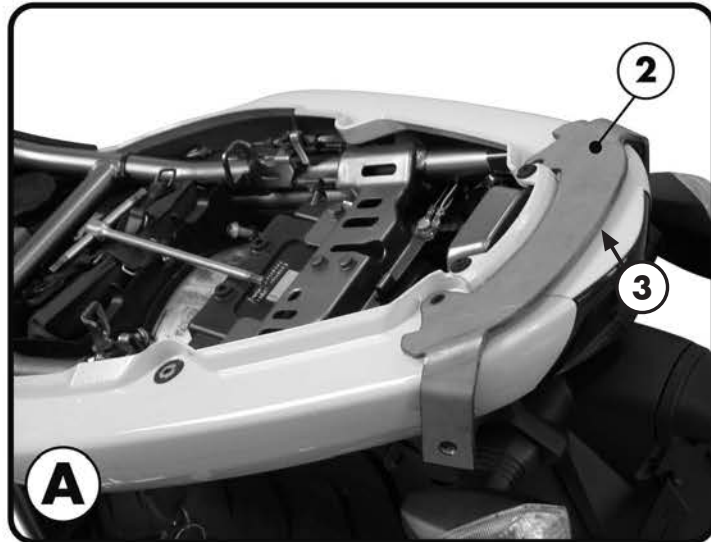

FIGYELEM!
MAXIMÁLIS
TERHELÉS: 6KG

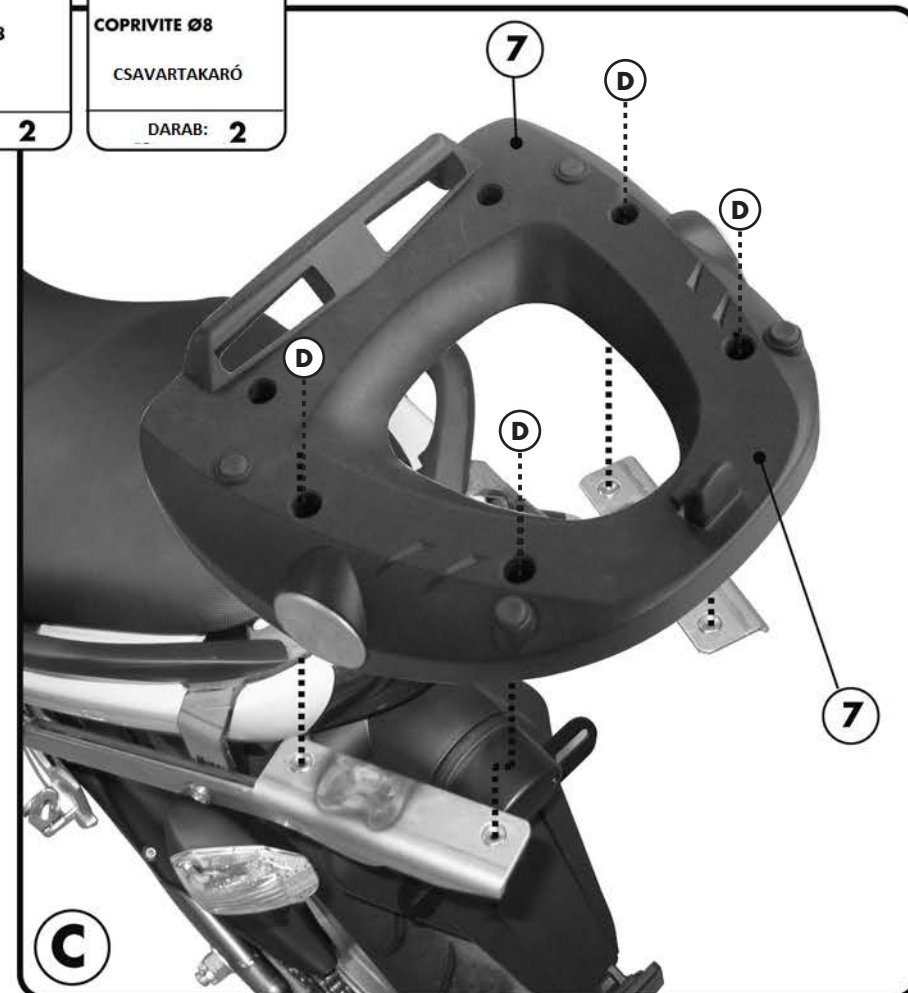

KAWASAKI ER-6n '05/'08

SZERELÉSI ÚTMUTATÓ

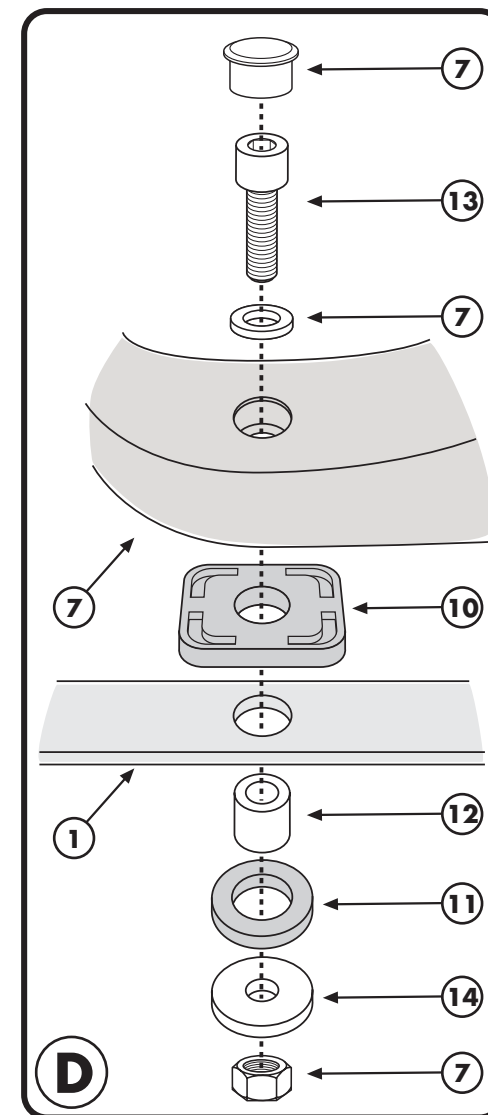
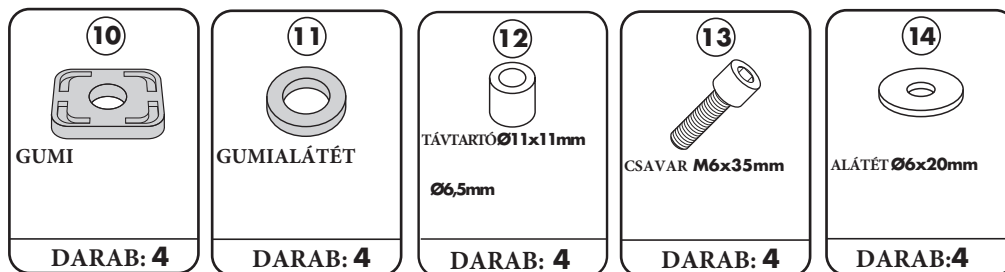

SPECIFIKUS MONORACK

KAWASAKI ER-6n '05/'08

SZERELÉSI ÚTMUTATÓ

H

SZERELÉSI ÚTMUTATÓ

1. SZERELJE LE AZ EREDETI KAPASZKODÓKAT
2. HELYEZZE FEL A "2" RÖGZÍTŐELEMET AZ "A" ÁBRA SZERINT , RAGASSZA FEL A "3" GUMITAPASZT AHOL AZ ELEMÉK ÉRINTKEZNEK
3. A "B" ÁBRA SZERINT HELYE FEL A MONORACK KAROKAT
4. VÉGÜL ELLENŐRIZZE LE, HOGY MINDEN CSAVART MEGHÚZOTT-E.

GB MOUNTING INSTRUCTIONS

1. REMOVE THE ORIGINAL HANDLE BARS;
2. PLACE THE SUPPORT N° 2 AS SHOWN IN PICTURE A, STICKING THE PROTECTIVE RUBBER PADS ONTO THE SUPPORT WHERE IT COMES INTO CONTACT WITH THE FARING;
3. POSITION THE MONORACK ARMS AND CARRY OUT THE MOUNTING INSTRUCTIONS SHOWN IN PICTURE B;
4. LASTLY CHECK THAT ALL SCREWS HAVE BEEN TIGHTENED.

F INSTRUCTIONS DE MONTAGE

DEMONTER LES POIGNEES PASSAGER D'ORIGINE DE LA MOTO ;
 COLLER LA MOUSSE ADHESIVE SUR LA PARTIE DU SUPPORT N°2 QUI SERA EN CONTACT AVEC LA CARROSSERIE DE LA MOTO;
 POSITIONNER LE SUPPORT N°2 COMME INDIQUE EN PHOTO A ;
 POSITIONNER LES BRAS DU MONORACK ET FAIRE LE MONTAGE PROPOSE EN PHOTO B ;
 CONTROLER LE BON SERRAGE DE TOUTES LES VIS ;

D BAUANLEITUNG

ENTFERNEN SIE DIE ORIGINAL HANDGRIFFE DES FAHRZEUGS;
 KLEBEN SIE DEN SCHUTZGUMMI AUF DIE HALTERUNG NR. 2, DIE DIE VERKLEIDUNG DES FAHRZEUGES BERÜHRT;
 POSITIONIEREN SIE DIE HALTERUNG NR. 2 WIE IM BILD A BESCHRIEBEN;
 POSITIONIEREN SIE DIE MONORACK ARME UND FOLGEN SIE DER MONTAGEANLEITUNG VOM BILD B;
 ZULETZT ÜBERPRÜFEN SIE, DASS ALLE SCHRAUBEN FESTGEZOGEN WURDEN.

ES**INSTRUCCIONES DE MONTAJE**

1. DESMONTAR EL ASA ORIGINAL DE LA MOTO;
2. ENCOLAR LA CAPA ADHESIVA SOBRE LA PARTE DEL SOPORTE 2 AL CARENADO TRASERO;
3. POSICIONAR EL SOPORTE N. 2 COMO INDICA LA FOTO A;
4. POSICIONAR LOS BRAZOS DEL MONORACK Y SEGUIR EL MONTAJE ILUSTRADO EN LA FIGURA B;
5. CONTROLAR QUE TODA LA TORTILLERIA HA SIDO BIEN APRETADA.