

SPECIFIKUS MONORACK

TRIUMPH STREET TRIPLE

(07-08)

SZERELÉSI ÚTMUTATÓ

①

MONORACK
KAR

DARAB: 2

②

RÖGZÍTŐELEM

DARAB: 2

③

ALÁTÉT
8x20mm

DARAB: 6

④

ALÁTÉT
f8x14mm

DARAB: 4

⑤

CSAVAR
M8x45mm

DARAB: 4

⑥

CSAVAR
M8x20mm

DARAB: 2

⑦

ALÁTÉT
8mm

DARAB: 2

⑧

CSAVAR
M8x35mm

DARAB: 2

⑨

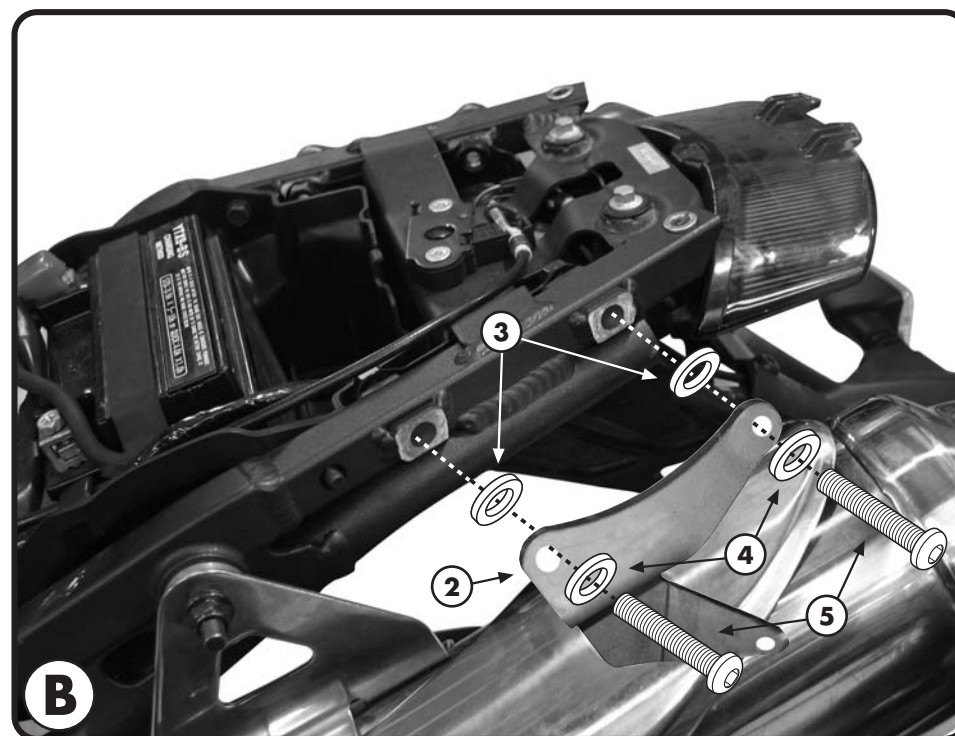
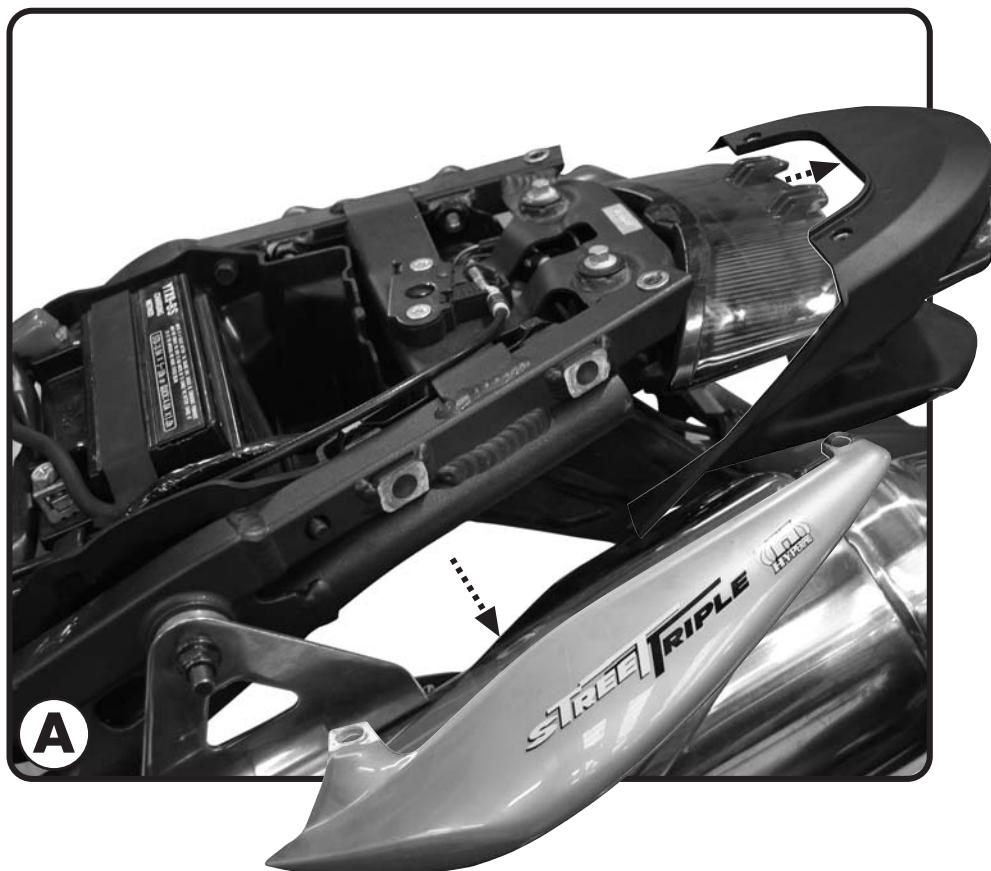
A PLATNIHOZ
MELLÉKELT
ALKATRÉSZEK

SPECIFIKUS MONORACK

TRIUMPH STREET TRIPLE (07-08)

SZERELÉSI ÚTMUTATÓ

FIGYELEM!
MAXIMÁLIS
TERHELHETŐSÉG:
6Kg

WARNING:
MAX. LOADING
6Kg.(13lbs)

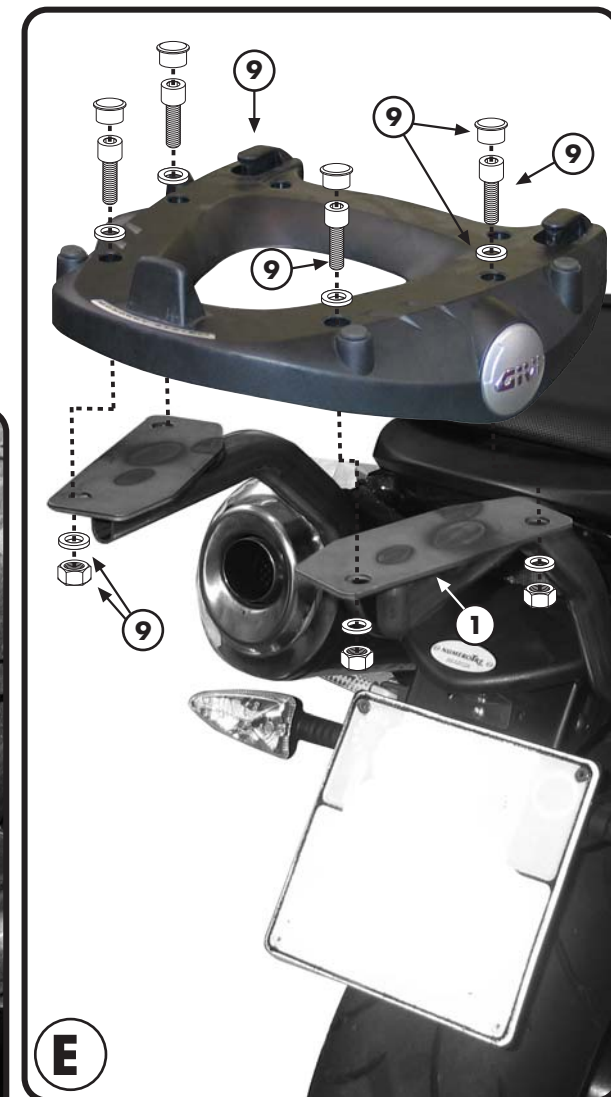
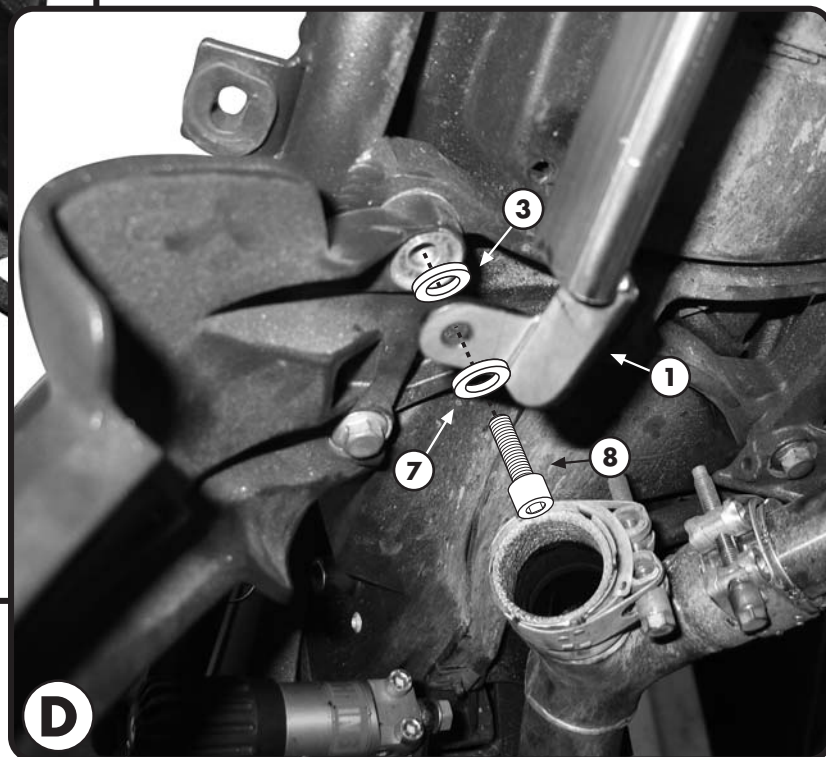
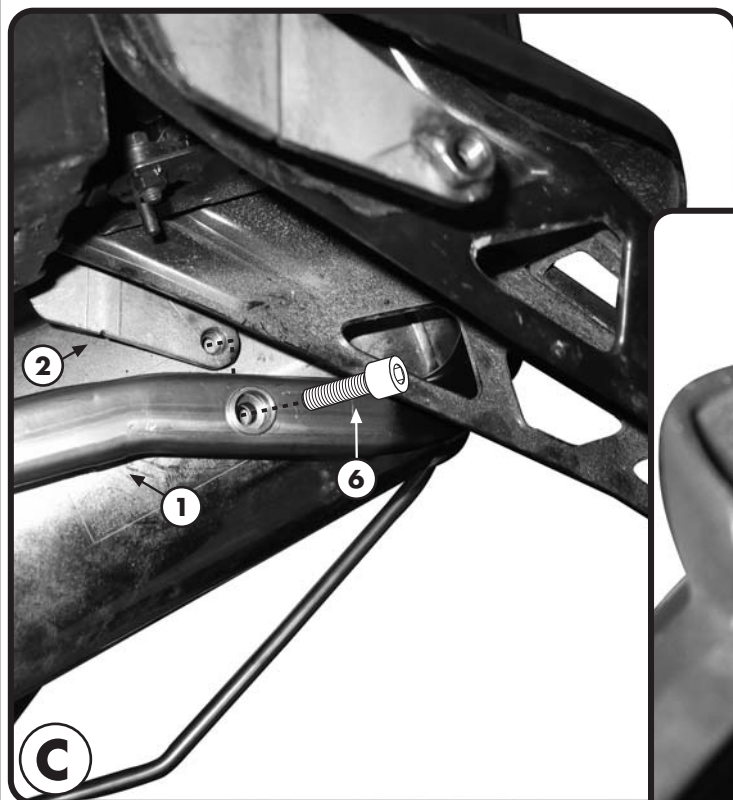

SPECIFIKUS MONORACK

TRIUMPH STREET TRIPLE

(07-08)

SZERELÉSI ÚTMUTATÓ

H SZERELÉSI ÚTMUTATÓ

1. SZERELJE LE AZ OLDALIDOMOT ÉS A MŰANYAG ELEMET A HÁTSÓ LÁMPA KÖRÜL AZ "A" ÁBRA SZERINT
2. A KÖNNYEBB SZERELÉS ÉRDEKÉBEN LAZÍTSA KI A KIPUFOGÓT TARTÓ CSAVAROKAT
3. HELYEZZE FEL A "2" RÖGZÍTŐELEMETEKET A "B" ÁBRA SZERINT, MAJD RÖGZÍTSE EHHEZ AZ "1" MONORACK KAROKAT A "C" ÁBRA SZERINT
4. FOLYTASSA A SZERELÉST A "D" ÁBRA SZERINT
5. VÉGÜL ELLENŐRIZZE, HOGY MINDEN CSAVART MEGHÚZOTT-E (M6=9,6Nm - M8=23Nm)

GB MOUNTING INSTRUCTIONS

1. DISASSEMBLE THE SIDE PANELS AND THE PLASTIC FRAME SURROUNDING THE BACK LIGHT AS YOU CAN SEE FROM PICTURE A ;
2. IN ORDER TO MAKE THE MOUNTING EASY, LOOSEN THE ORIGINAL SCREWS THAT FIX THE SILENCERS;
3. SET THE SUPPORTS 2 AS YOU CAN SEE FROM PICTURE B THEN FIX THE BRACKETS 1 TO THIS SUPPORT , SEE PICTURE C ;
4. FOLLOW UP FOLLOWING THE MOUNTING ON PICTURE D ;
5. CHECK THAT ALL THE SCREWS ARE WELL TIGHTENED (SCREWS M6=9,6Nm - M8=23Nm) AND THAT THE ANTI-THEFT CAP AND THE RUBBERS (NOT INCLUDED) ARE CORRECTLY MOUNTED ON THE PLATE (NOT INCLUDED).

F INSTRUCTIONS DE MONTAGE

DEMONTÉER LES COTES LATÉRAUX ET LE CADRE EN PLASTIQUE QU'IL Y A AUTOUR DU FEU ARRIÉRE COMME INDIQUE EN PHOTO A .
 POUR FACILITER LE MONTAGE, DESSERRER LES VIS D'ORIGINE QUI FIXENT LES SILENCIEUX.
 MONTER LES SUPPORTS N°2 COMME INDIQUE EN PHOTO B , PUIS FIXER LES BRAS N°1 A CEUX-CI (PHOTO C).
 CONTINUER EN SUIVANT LE MONTAGE PROPOSÉ EN PHOTO D .
 TERMINER LE MONTAGE EN CONTROLANT LE BON SERRAGE DE TOUTES LES VIS (VIS M6=9,6Nm — VIS M8=23Nm) ET QUE LE BOUCHON ANTIVOL ET LES CAOUTCHOUCS (NON INCLUS) SOIENT CORRECTEMENT MONTÉS SUR LA PLATINE (NON INCLUSE).

D BAUANLEITUNG

1. NEHMEN SIE DIE SEITEN UND DEN PLASTIKRAHMEN RUND UM DAS RÜCKLICHT AB WIE IM BILD A GEZEIGT.
2. UM DIE MONTAGE EINFACHER ZU MACHEN LASSEN SIE DIE ORIGINALSCHRAUBEN VOM AUSPUFF. MONTIEREN SIE DIE HALTERUNGEN NR. 2 WIE IM BILD B GEZEIGT UND DANN BEFESTIGEN SIE DIE HALTERUNGEN NR. 1 WIE IM BILD C HINGEWIESEN.
3. FOLGEN SIE DER MONTAGE WIE IM BILD D GEZEIGT.
4. ZULETZT ÜBERPRÜFEN SIE DASS ALLE SCHRAUBEN FESTGEZOGEN WURDEN (SCHRAUBEN M6=9,6NM - SCHRAUBEN M8=23NM) UND DASS DER DIEBSTAHLSCHUTZ UND DIE GUMMISTÜCKEL (NICHT INKLUDIERT) AUF DER PLATTE (NICHT INKLUDIERT) KORREKT MONTIERT WURDE.

ES

INSTRUCCIONES DE MONTAJE

1. Desmontar las partes laterales y los marcos en plástico alrededor del faro trasero como se muestra en la imagen A .
2. Para facilitar el montaje aflojar los tornillos originales que aseguran los silenciadores.
3. Montar los soportes ref n... 2 como se muestra en la imagen B , luego anclar los soportes ref n... 1 (ver imagen C). Continuar efectuando el montaje como se propone en la imagen D .
4. Acabar el montaje comprobando que todos los tornillos estén bien apretados (tornillos M6=9,6Nm - tornillos M8=23Nm) y que el tapón antirrobo y las gomas (piezas no incluidas) estén montados en la parrilla (no incluida) de manera correcta.