

SPECIFIKUS RÖGZÍTŐ KIT

YAMAHA CIGNUS X 125 2007

SZERELÉSI ÚTMUTATÓ

①
RÖGZÍTŐKAR
DARAB: 2

②
RÖGZÍTŐELEM
DARAB: 2

③
RÖGZÍTŐELEM
DARAB: 4

④
MŰANYAG GOMBA
DARAB: 4

⑤
GUMI REZGÉCSILLAPÍTÓ
DARAB: 4

⑥
CSAVAR
M6x25 *nera*
DARAB: 4

⑦
ALÁTÉT
Ø13,5x25
2mm
DARAB: 2

⑧
GUMI ALÁTÉT
Ø15x25
DARAB: 3

⑨
GUMI ALÁTÉT
Ø16x33
DARAB: 2

⑩
CSAVAR
M8x55mm
DARAB: 2

⑪
ALÁTÉT
Ø8mm
DARAB: 2

⑫
EREDETI ALKATRÉSZEK
DARAB: 2

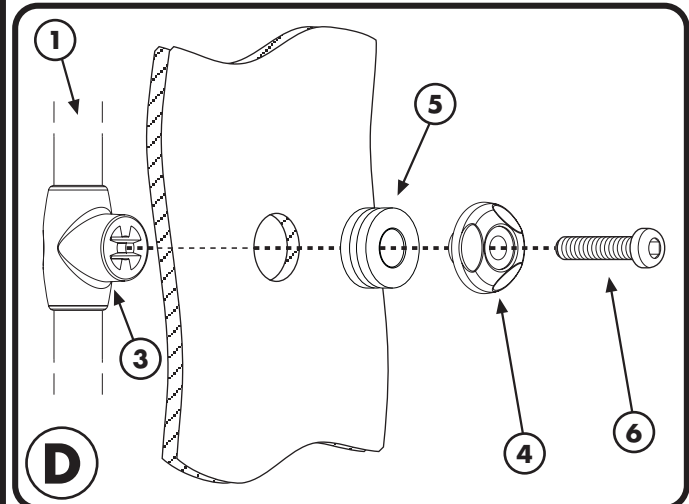
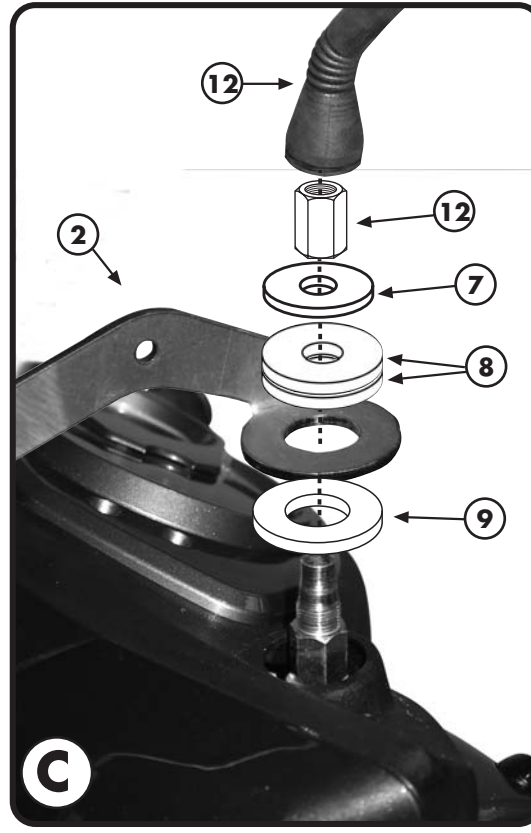
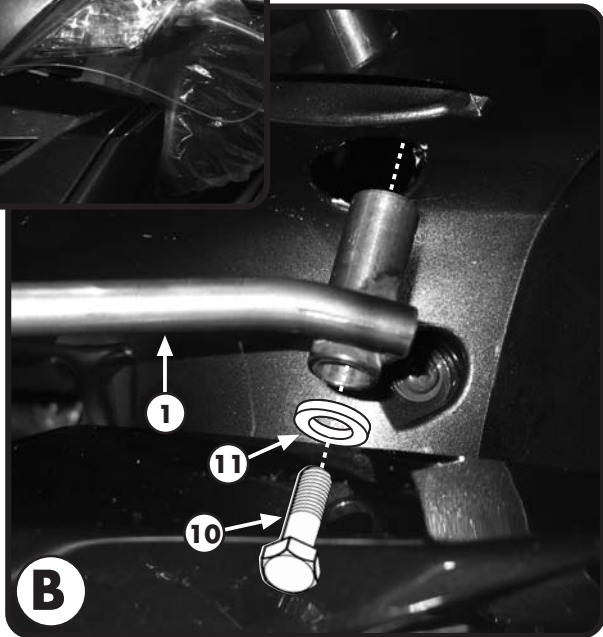
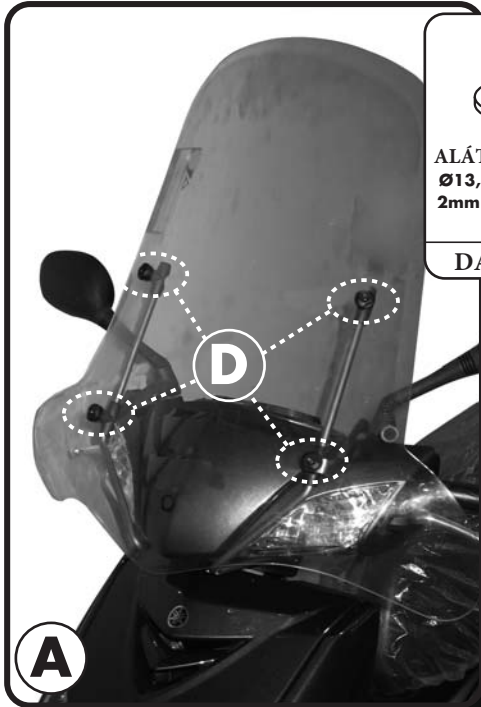

SPECIFIKUS RÖGZÍTŐ KIT

YAMAHA CIGNUS X 125 2007

SZERELÉSI ÚTMUTATÓ

H SZERELÉSI ÚTMUTATÓ

1. SZEDJE LE A TAKARÓELEMEKET A KORMÁNYIDOM ALJÁRÓL A RÖGZÍTÉSI PONTOK ELÉRÉSÉHEZ ("B" ÁBRA)
2. FOLYTASSA A SZERELÉST A "B" ÉS "C" ÁBRA SZERINT. ÜGYELJEN ARRRA, HOGY A JOBB OLDALON 1 DARAB GUMIALÁTÉTRE LESZ SZÜKSÉGE, A BAL OLDALON PEDIG KETTŐRE
3. RÖGZÍTSE A PLEXIT (NEM RÉSZE ENNEK A KITNEK) A "D" ÁBRA SZERINT
4. VÉGÜL ELLENŐRIZZE LE, HOGY MINDEN CSAVART MEGHÚZOTT-E.

GB MOUNTING INSTRUCTIONS

1. REMOVE THE HOLE CAPS PLACED IN THE LOWER PART OF THE FAIRING OF THE HANDLEBAR, SO AS TO ENABLE THE FIXING OF THE SUPPORT BARS N°1, PICTURE B;
2. FOLLOW THE MOUNTING PROCEDURE INDICATED IN THE PICTURES B AND C PAYING ATTENTION THAT YOU SHOULD USE 1 PC OF THE RUBBER WASHER N°1 FOR THE RIGHT SIDE AND 2 PCS OF THE SAME FOR THE LEFT SIDE;
3. MOUNT THE WIND-SCREEN (NOT INCLUDED) AS SHOWN IN PICTURE D;
4. LASTLY CHECK THAT ALL SCREWS HAVE BEEN TIGHTENED.

F INSTRUCTIONS DE MONTAGE

1. ENLEVER LES CACHES SE TROUVANT SUR LA PARTIE INFÉRIEURE DU CARENAGE DU GUIDON, CONCERNES PAR LE MONTAGE DES SUPPORTS N.1, PHOTO B ;
2. PROCÉDER AU MONTAGE INDICÉ EN PHOTO B ET C FAIRE ATTENTION A NE METTRE QU'UNE RONDELLE N°8 DU CÔTÉ DROIT ET DEUX DU CÔTÉ GAUCHE ;
3. MONTER LE PARE-BRISE (NON INCLUS) , PHOTO D ;
4. TERMINER LE MONTAGE EN CONTROLANT LE BON SERRAGE DE TOUTES LES VIS.

D BAUANLEITUNG

1. ENTFERNEN SIE DIE LOCHABDECKUNGEN AUS DEM UNTEREN TEIL DER LENKERVERKLEIDUNG, UM DIE MONTAGE DER HALTERUNGSTANGEN NR. 1 ZU ERMO'F6GLICHEN, BILD B;
2. FÜ'FCHREN SIE DIE MONTAGE DER BILDER B UND C DURCH, PASSEN SIE AUF, DASS BEI DER MONTAGE DER RECHTEN SEITE 1 STK. DER GUMMISCHEIBE NR. 8 VERWENDET WIRD, FÜ'FCR DIE LINKE SEITE BRAUCHEN SIE DAGEGEN 2 STK.
3. MONTIEREN SIE DAS WINDSCHILD (NICHT VORHANDEN), BILD D;
4. ZULETZT U'FCBERPRÜ'CFEN SIE, DASS ALLE SCHRAUBEN FESTGEZOGEN WURDEN.

ES

INSTRUCCIONES DE MONTAJE

1. QUITAR LOS TAPONES DE LOS TORNILLOS QUE SE ENCUENTRAN EN LA PARTE INFERIOR DEL CARENADO DEL MANILLAR . DESPUÉS MONTAR LOS ANCLAJES SOPORTE N°1 FOTOGRAFIA B
2. EFECTUAR EL MONTAJE INDICADO EN LAS FOTOGRAFÍAS "B" Y "C" TENIENDO CUIDADO EN EL MONTAJE. AL LADO DERECHO SE USA SOLO UNA ARANDELA N° 8 MIENTRAS QUE AL LADO IZQUIERDO SE UTILIZAN 2 ARANDELAS;
3. MONTAR EL PARABRISAS (NO INCLUIDO) IMAGEN "D"
4. TERMINAR EL MONTAJE VERIFICANDO QUE TODOS LOS TORNILLOS ESTEN BIEN CERRADOS.