

SPECIFIKUS OLDALDOBOZ TARTÓ KONZOL

HONDA CBF500/600 '04/'06
HONDA CBF1000 2006

SZERELÉSI ÚTMUTATÓ

1



DOBOZTARTÓ KONZOL

DARAB: 2 (Dx-Sx)

2



HÁTSÓ HÍDELEM

DARAB: 1

3



ALÁTÉT Ø8 x14mm

DARAB: 4

4

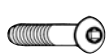

CSAVAR M8x50mm

DARAB: 2

5

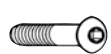

CSAVAR M6x20mm

DARAB: 2

6

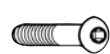

CSAVAR M8x35mm

DARAB: 2

A SPECIFIKUS OLDALDOBOZ TARTÓ
 KONZOL SPECIFIKUS MONORACK
 KAROKKAL EGYÜTT SZERELVE

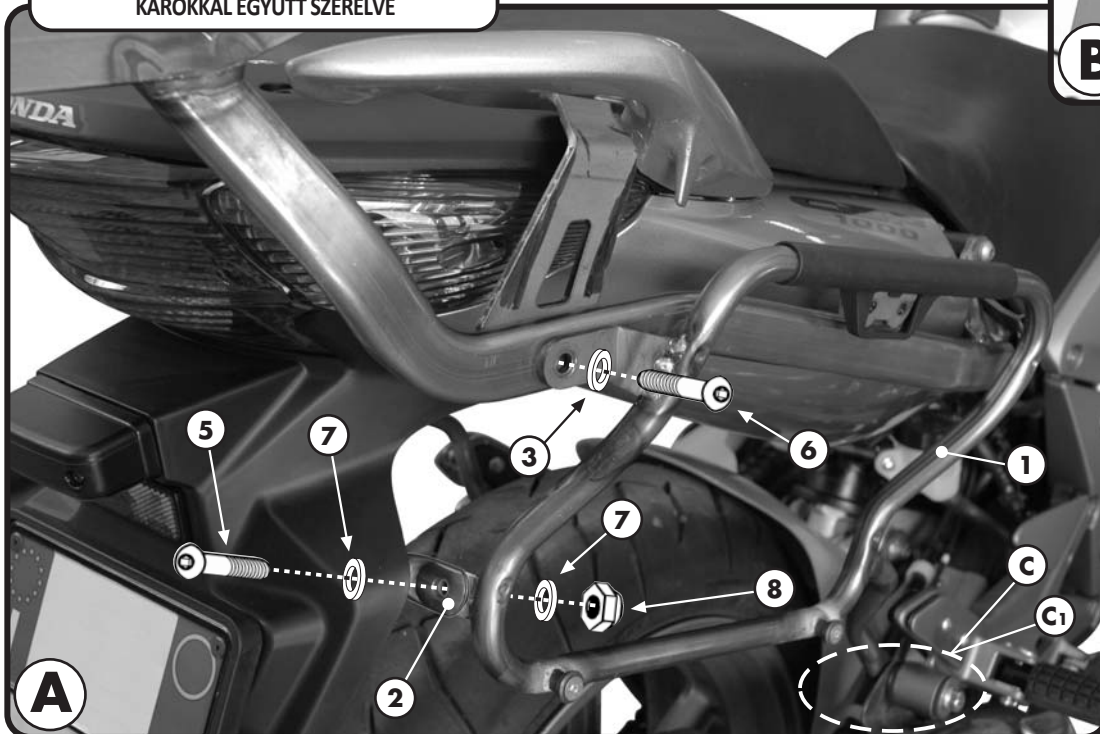

A

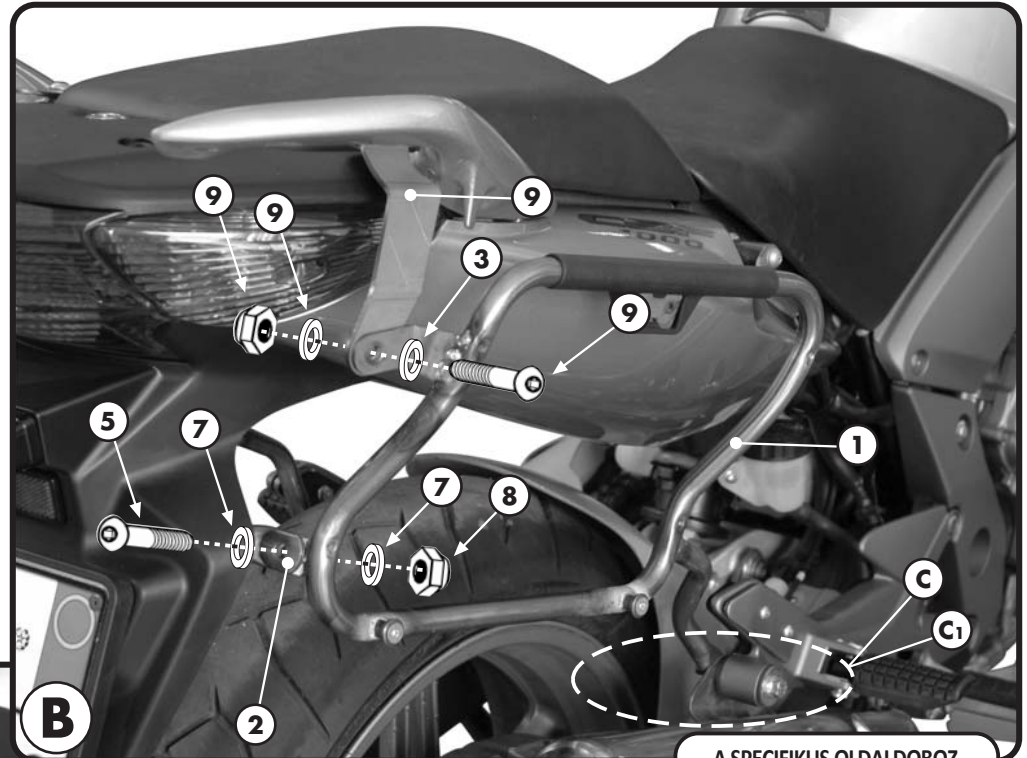

B

A SPECIFIKUS OLDALDOBOZ
 TARTÓ KONZOL ÖNÁLLÓAN
 SZERELVE

FIGYELEM

AZ OLDALDOBOZTARTÓ KONZOL ÖNBAGÁBAN NEM FELSZERELHETŐ, SZÜKSÉGES MEGVÁSÁROLNI A HOZZÁ ILLO SZERELVÉNYT, AMELYHEZ CSATLAKOZTATHATÓ.

ATTENTION

FOR FITTING THE SIDE-CASE HOLDER ALONE IT IS NECESSARY TO PURCHASE THE KIT

ATTENTION

POUR LE MONTAGE DES SUPPORTS VALISES SEULS, LE KIT ADDITIONNEL EST OBLIGATOIRE (VOIR CODE ARTICLE SUR LA LISTE DE PRIX)

ACHTUNG

FÜR DIE MONTAGE DES SEITENKOFFER TRÄGERS ALLEIN IST ES NOTWENDIG, DAS ZUSÄTZLICHE MONTAGEKIT ZU VERWENDEN

ATENCIÓN

PARA EL MONTAJE DEL PORTAMALETAS LATERAL TUBULAR SOLO (SIN NINGÚN OTRO SOPORTE TRASERO) ES INDISPENSABLE EL MONTAJE DEL KIT SUPLEMENTARIO (VER CÓDIGO DEL ARTÍCULO EN LA LISTA)

PLX174-KIX174

SPECIFIKUS OLDALDOBOZ TARTÓ KONZOL

HONDA CBF500/600 '04/'06 HONDA CBF1000 2006

SZERELÉSI ÚTMUTATÓ

7



ALÁTÉT Ø6mm

DARAB: 4

8



ANYA M6

DARAB: 2

9

AZ ALKATRÉSZEKET A
FELSZERÉLÉSHEZ
SZÜKSÉGES KIEGÉSZÍTŐ
CSOMAG TARTALMAZZA

10

GYÁRI ALKATRÉSZ

DARAB: -

11



TÁVTARTÓ Ø27x33mm
furat M8, V560

DARAB: 1

12



ALÁTÉT Ø32x2mm
lyuk 8,5mm

DARAB: 1

13



ALÁTÉT Ø8mm

DARAB: 1

14

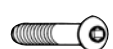

CSAVAR M8x55mm

DARAB: 1

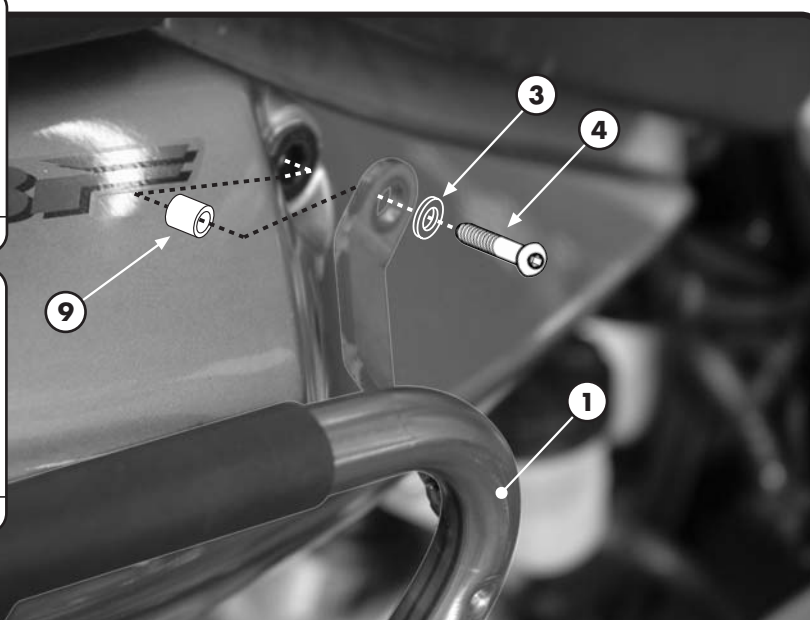

15



ANYA M8

DARAB: 1

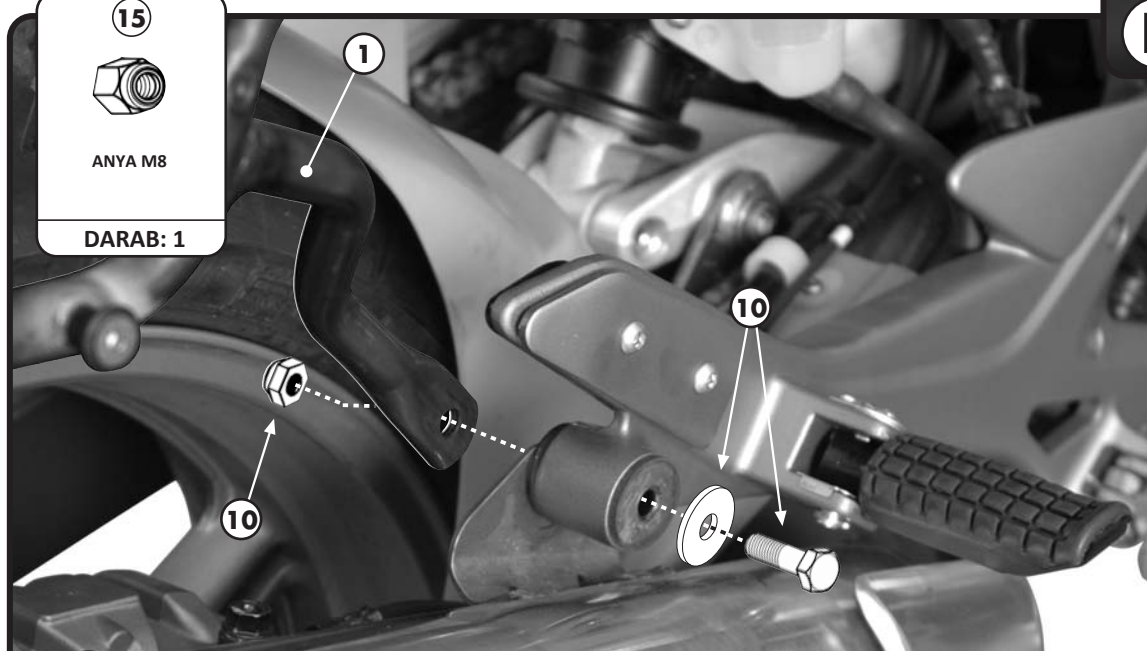

D

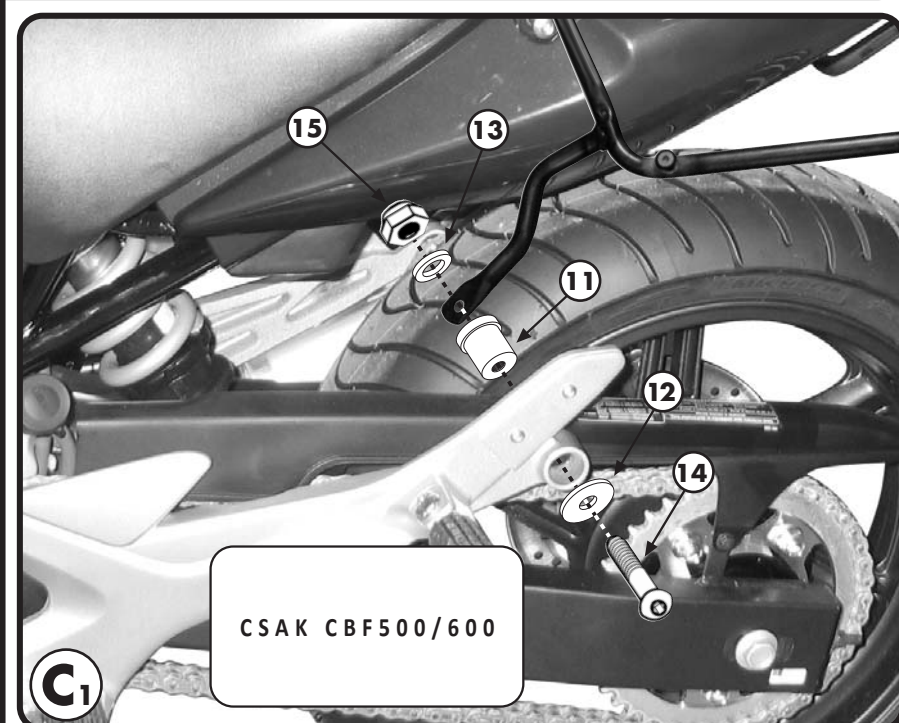

BAL OLDALÁN

C B F 1 0 0 0

JOBB OLDALÁN

C B F 5 0 0 / 6 0 0 / 1 0 0 0

CSAK CBF500/600

SPECIFIKUS OLDALDOBOZ TARTÓ KONZOL

HONDA CBF500/600 '04/'06
HONDA CBF1000 2006

SZERELÉSI ÚTMUTATÓ

H FELSZERELÉSI ÚTMUTATÓ

1. HA A MONORACK KAROKKAL EGYÜTT SZERETNÉ FELSZERELNI AZ OLDALDOBOZ TARTÓ KONZOLT, AHOGYAN AZ "A" ÁBRÁN LÁTHATÓ; MONORACK KAROK NÉLKÜL A "B" ÁBRÁT KÖVESSE. VEGYE FIGYELEMBE, HOGY EBBEN AZ ESETBEN A FELSZERELÉSHEZ SZÜKSÉGES EGY KIEGÉSZÍTŐ SZERELVÉNY CSOMAG, AMIT KÜLÖN LEHET MEGVENNI.
2. RÖGZÍTSE AZ OLDALDOBOZ TARTÓ KONZOLT AHOGYAN A "C" ÉS "C1" ÁBRA MUTATJA (ATTÓL FÜGGŐEN, HOGY MELYIK MOTORTÍPUSRA SZERELI A KONZOLT)
3. FOLYTASSA AZ OLDALDOBOZ TARTÓ KONZOL RÖGZÍTÉSÉT A "D" ÁBRA SZERINT. FIGYELJEN ARRRA, HOGY HA HÁTSÓDOBOZ TARTÓVAL EGYÜTT SZERELI FEL, AKKOR A 9-ES SZÁMÚ ALKATRÉSZEK NEM SZÜKSÉGESEK.
4. VÉGÜL ELLENŐRIZZE, HOGY MINDEN CSAVAR SZOROSAN LEGYEN MEGHÚZVA.

GB MOUNTING INSTRUCTIONS

1. IF YOU WANT TO MOUNT THE SIDE-CASE HOLDER COMBINED WITH THE MONORACK MAKE REFERENCE TO PICTURE A; WITHOUT MONORACK MAKE REFERENCE TO PICTURE B PAYING ATTENTION TO MOUNT THE ADDITIONAL FITTING KIT WHICH IS NECESSARY IN THIS CASE (SOLD SEPARATELY);
2. FIX THE SIDE-CASE HOLDER AS SHOWN IN PICTURE C AND C1 (MAKE REFERENCE TO THE MOTORCYCLE ON WHICH YOU ARE FITTING THE ITEM);
3. PROCEED FIXING THE SIDE-CASE HOLDER AS SHOWN IN PICTURE D PAYING ATTENTION NOT TO USE PART N°9 IF YOU MOUNT IT IN COMBINATION WITH THE TOP-CASE CARRIER;
4. LASTLY CHECK THAT ALL SCREWS HAVE BEEN TIGHTENED

F INSTRUCTIONS DE MONTAGE

1. SI LES SUPPORTS VALISES SONT MONTES EN COMBINAISON AVEC LE MONORACK, SE REFERER A LA PHOTO A ; EN L'ABSENCE DU MONORACK, SE REFERER A LA PHOTO B EN FAISANT ATTENTION D'AVOIR DEJA MONTE LE KIT ADDITIF (VENDU SEPARÉMENT) QUI, DANS CE CAS, EST INDISPENSABLE;
2. FIXER LES SUPPORTS VALISES COMME INDIQUE EN PHOTOS C ET C1 (DETERMINER LA MOTO SUR LAQUELLE S'EFFECTUERA LE MONTAGE) ;
3. FIXER LES SUPPORTS VALISES COMME INDIQUE EN PHOTO D EN FAISANT ATTENTION A NE PAS UTILISER LA PIÈCE N°9 DANS LE CAS D'UN MONTAGE AVEC LE MONORACK;
4. TERMINER LE MONTAGE EN CONTROLANT LE BON SERRAGE DE TOUTES LES VIS.

D BAUANLEITUNG

1. FALLS SIE DEN SEITENKOFFERTRÄGER IN KOMBINATION MIT DEM MONORACK MONTIEREN, MÖCHTEN, NEHMEN SIE AUF BILD A BEZUG. FÜR DIE MONTAGE OHNE MONORACK, NEHMEN SIE AUF BILD B BEZUG; BEACHTEN SIE, DASS DAS ZUSÄTZLICHE MONTAGEKIT BEREITS MONTIERT WURDE (SEPARAT ZU KAUFEN - IN DIESEM FALL NOTWENDIG).
2. BEFESTIGEN SIE DEN SEITENKOFFERTRÄGER WIE IN DEN BILDERN C UND C1 BESCHRIEBEN (NEHMEN SIE AUF DAS FAHRZEUG BEZUG, WORAUF SIE DIE MONTAGE DURCHFÜHREN).
3. BEFESTIGEN SIE DEN SEITENKOFFERTRÄGER WIE IM BILD D BESCHRIEBEN. FALLS SIE DIE MONTAGE IN KOMBINATION MIT DEM TOPCASE-TRÄGER DURCHFÜHREN, VERWENDEN SIE NICHT DAS DISTANZSTÜCK NR. 9;
4. ZULETZT ÜBERPRÜFEN SIE, DASS ALLE SCHRAUBEN FESTGEZOGEN WURDEN.

ES

INSTRUCCIONES DE MONTAJE

1. SI SE QUIERE MONTAR EL PORTAMALETAS LATERAL INDEPENDIEMENTE DEL MONORACK, HACER REFERENCIA A LA FOTOGRAFIA A; EN RELACION AL MONTAJE DEL MONORACK, PRESTAR ATENCIÓN A LA FOTOGRAFIA B TENIENDO EN CUENTA DE HABER MONTADO EL KIT ADJUNTO, EN ESTE CASO, ES INDISPENSABLE (SE VENDE POR SEPARADO);
2. FIJAR EL PORTAMALETAS LATERAL TAL Y COMO SE INDICA EN LA IMAGEN C Y C1 (HACE REFERENCIA A LA MOTOCICLETA EN LA CUAL SE ESTÁ EFECTUANDO EL MONTAJE);
3. FIJAR EL PORTAMALETAS LATERAL, TAL Y COMO SE INDICA EN LA FOTOGRAFIA, PRESTANDO ESPECIAL ATENCIÓN DE NO UTILIZAR LA PIÉZA ESPECÍFICA E N°9 EN EL CASO QUE SE EFECTUE ADEMÁS EL MONTAJE EN PRESENCIA DEL PORTAMALETAS TRASERO;
4. ULTIMAR EL MONTAJE CONTROLANDO QUE TODOS LOS TORNILLOS ESTÉN BIEN APRETADOS.