

SPECIFIKUS OLDALDOBOZ TARTÓ KONZOL

SUZUKI DL1000 '02/'06
V-STROM

SZERELÉSI ÚTMUTATÓ



OLDALDOBOZ TARTÓ

DARAB: 2 (Dx-Sx)

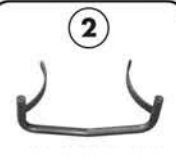

HÍDELEM

DARAB: 1

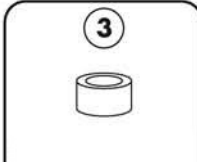

TÁVTARTÓ Ø20x3mm
FURAT Ø6,5mm, V244

DARAB: 2

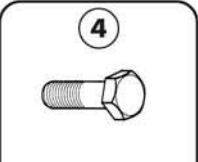

CSAVAR M8x40mm

DARAB: 2

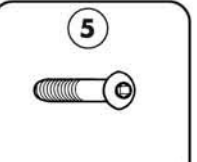

CSAVAR M8x25mm

DARAB: 2

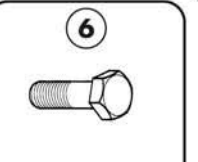

CSAVAR M6x16mm

DARAB: 4

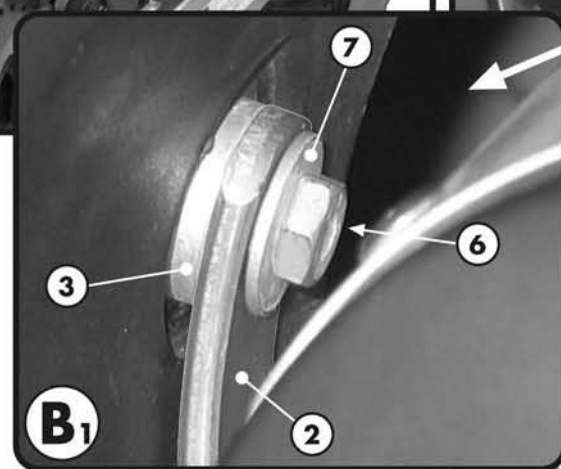
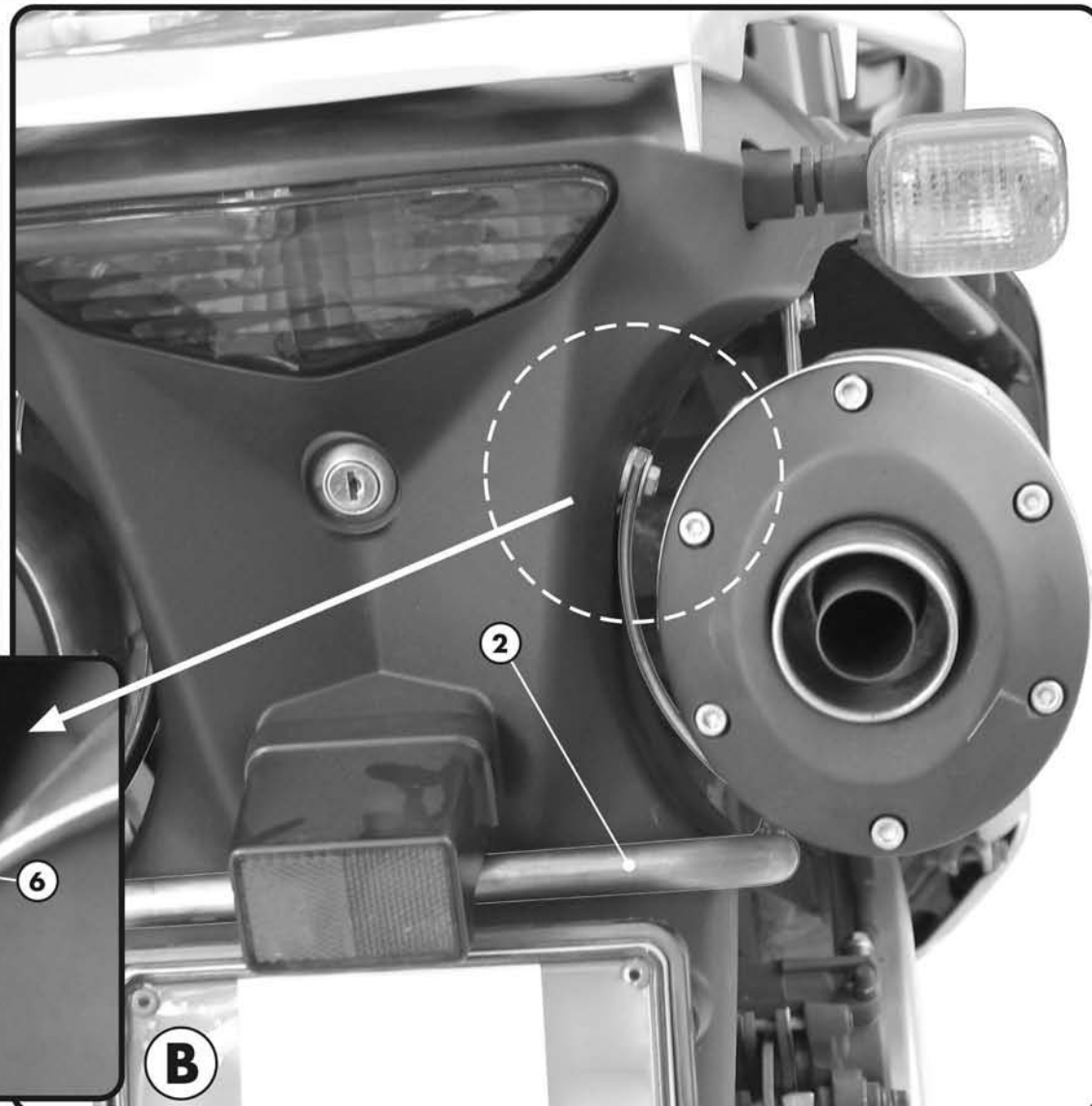
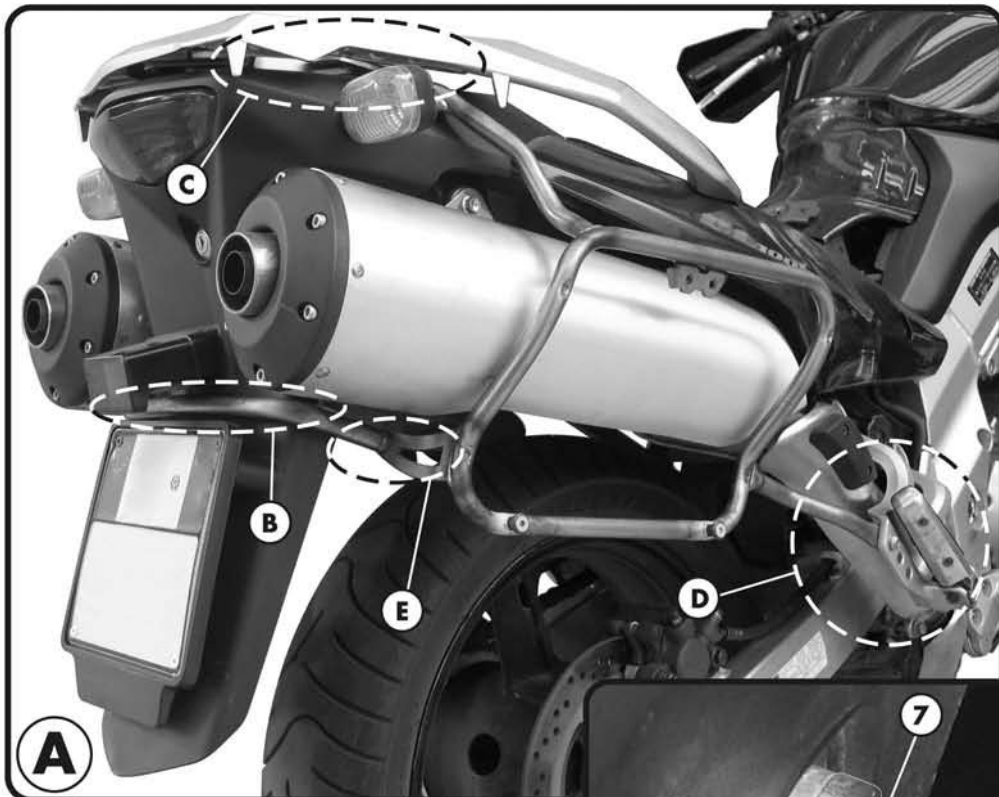

SPECIFIKUS OLDALDOBOZ TARTÓ KONZOL

SUZUKI DL1000 '02/'06
V-STROM

SZERELÉSI ÚTMUTATÓ

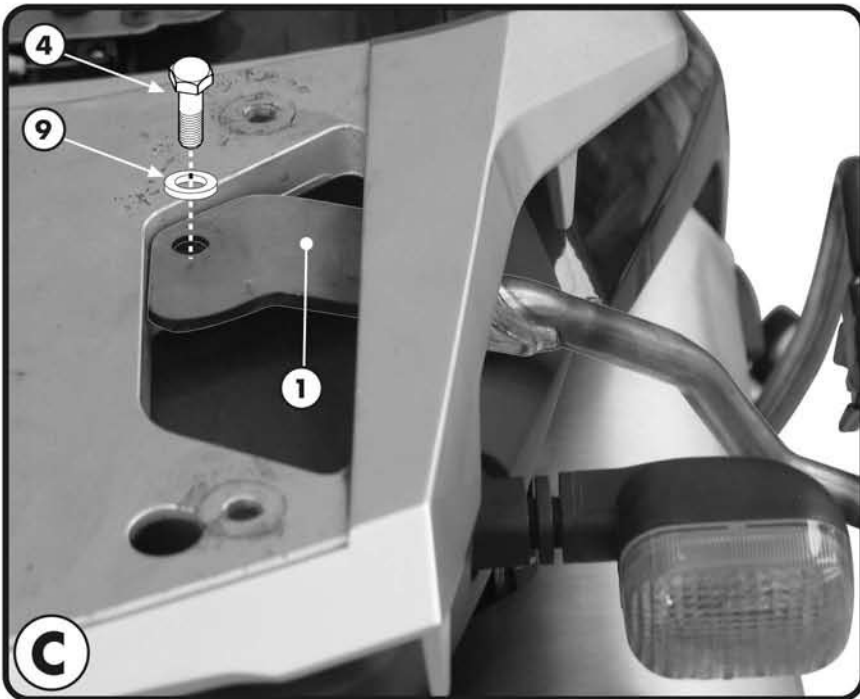

7



ALÁTÉT Ø6x18mm

DARAB: 4

8



ALÁTÉT Ø8x14mm

DARAB: 2

9



ALÁTÉT Ø8mm

DARAB: 2

10



ANYA M8

DARAB: 2

11

GYÁRI ALKATRÉSZEK

DARAB: -

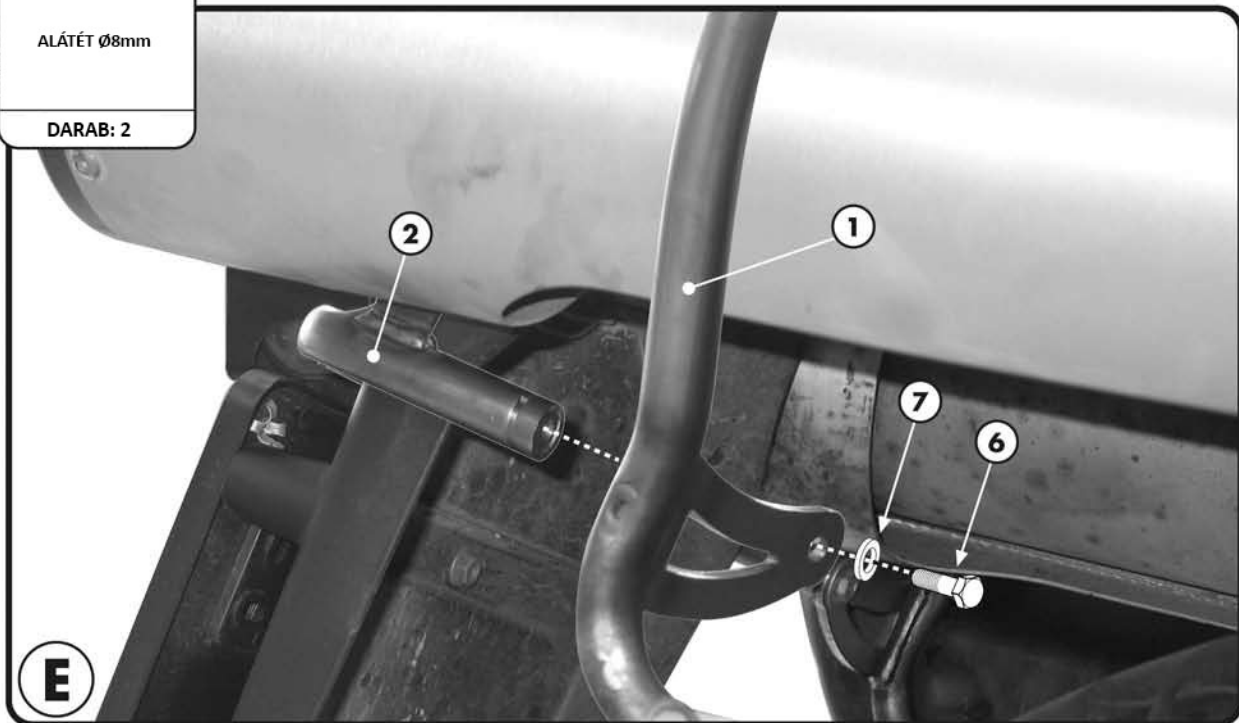
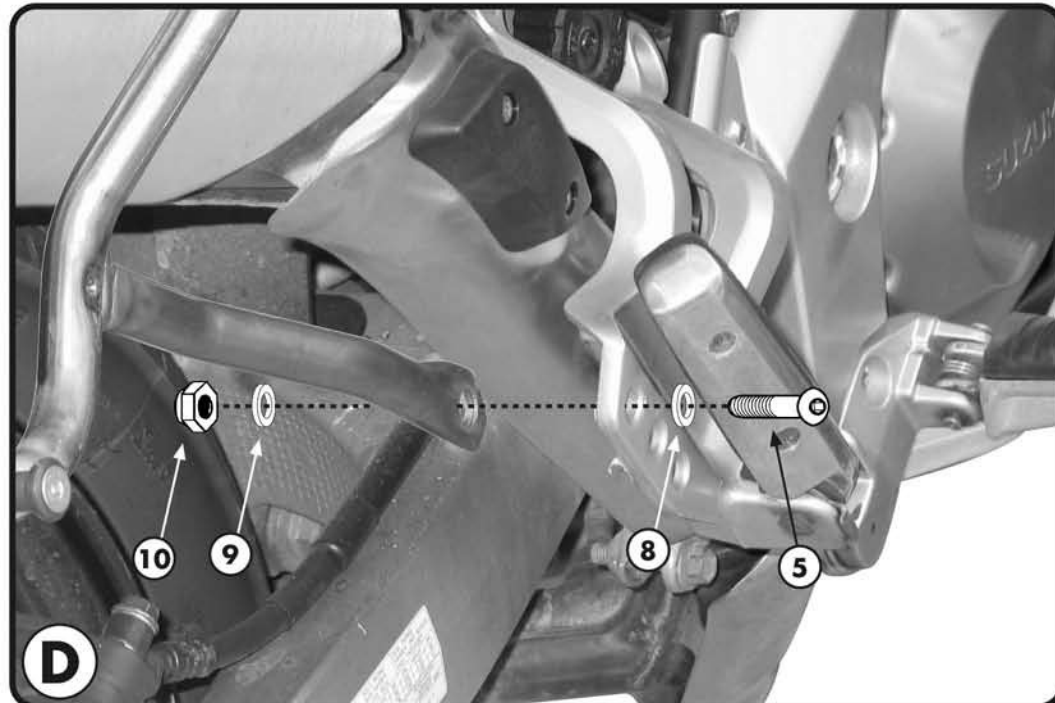

SPECIFIKUS OLDALDOBOZ TARTÓ KONZOL

SUZUKI DL1000 '02/'06
V-STROM

SZERELÉSI ÚTMUTATÓ

H FELSZERELÉSI ÚTMUTATÓ

1. KÖVESSE A FELSZERELÉSI ELJÁRÁST AZ „A” ÁBRÁNAK MEGFELELŐEN; FIGYELMESEN KÖVESSE A „B”, „C”, „D” ÉS „E” ÁBRÁKAT
2. FIGYELJEN ODA A HÁTSÓ HÍDELEM FELSZERELÉSÉNÉL, KÖVESSE A „B1” ÁBRÁT;
3. VÉGÜL ELLENŐRIZZE, HOGY MINDEN CSAVAR SZOROSAN LEGYEN MEGHÚZVA.

GB MOUNTING INSTRUCTIONS

1. FOLLOW THE MOUNTING PROCEDURE OF PICTURE A PAYING ATTENTION TO THE PICTURES B, C, D ED E;
2. PAY ATTENTION TO THE MOUNTING OF THE REAR BRIDGE: FOLLOW THE MOUNTING SUGGESTION OF PICTURE B;
3. LASTLY CHECK THAT ALL SCREWS HAVE BEEN TIGHTENED.

F INSTRUCTIONS DE MONTAGE

1. REALISER LE MONTAGE POUR ARRIVER AU RESULTAT DE LA PHOTO A TOUT EN SE REFERANT AUX PHOTOS B, C, D ET E ;
2. FAIRE ATTENTION AU MONTAGE DU PONT ARRIERE, PHOTO B ;
3. FINIR LE MONTAGE EN CONTROLANT LE BON SERRAGE DE TOUTES LES VIS.

D BAUANLEITUNG

1. FÜFCHREN SIE DIE MONTAGE VOM BILD A DURCH; BEACHTEN SIE DIE BILDER B, C, D UND E;
2. PASSEN SIE BEI DER MONTAGE DES VERBINDUNGSRÖHRES BESONDERS AUF UND FOLGEN SIE DEN MONTAGESCHRITTEN VOM BILD B;
3. ZULETZT Ü'FCBERPRÜ'FCFEN SIE, DASS ALLE SCHRAUBEN FESTGEZOGEN WURDEN.

ES

INSTRUCCIONES DE MONTAJE

1. PARA OBTENER LO QUE SE VEE EN LA FOTO A, EFECTUAR EL MONTAJE TAL Y COMO SE INDICA EN LAS FOTOS B, C, D Y E
2. PONER ATENCIÓN EN EL MONTAJE DEL PUENTE POSTERIOR: EFECTUAR EL MONTAJE COMO EN LA FOTO A
3. TERMINAR EL MONTAJE COMPROBANDO QUE TODOS LOS TORNILLOS ESTÉN BIEN APRETADOS.