

SPECIFIKUS OLDALDOBOZ TARTÓ KONZOL

HONDA '04/'09
CBF 500/600/1000 cc

SZERELÉSI ÚTMUTATÓ

①
 OLDALDOBOZ TARTÓ
 DARAB: 2 (Dx-Sx)

②

 RÖGZÍTŐELEM
 DARAB: 2 (Dx-Sx)

③

 RÖGZÍTŐELEM
 DARAB: 2 (Dx-Sx)

④

 CSAVAR M8x65mm
 DARAB: 2

⑤

 ALÁTÉT Ø8x14mm
 DARAB: 2

⑥

 TÁVTARTÓ Ø14x16mm
 FURAT Ø8,5mm, V457
 DARAB: 2

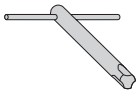
⑦

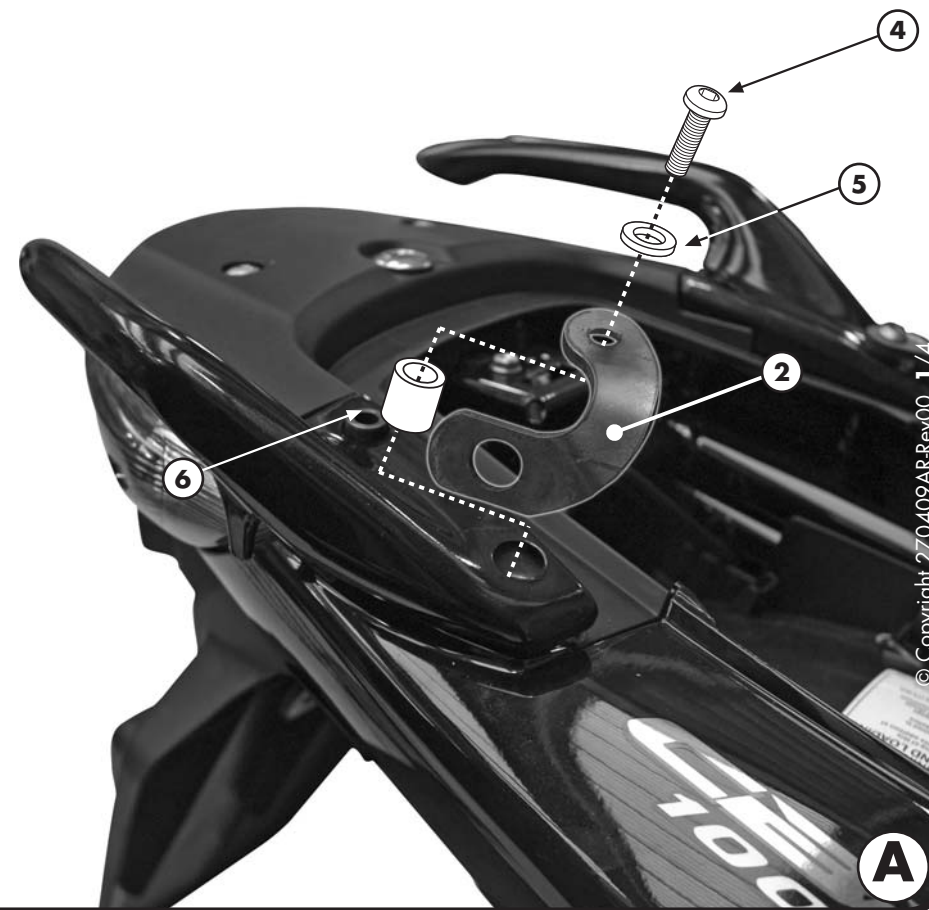
 TÁVTARTÓ Ø13x5mm
 V017
 DARAB: 2

⑧
 GYÁRI ALKATRÉSZEK
 DARAB: -

⑨

 SPECIÁLIS KULCS
 DARAB: 1



SPECIFIKUS OLDALDOBOZ TARTÓ KONZOL

HONDA '04/'09

CBF 500/600/1000 cc

SZERELÉSI ÚTMUTATÓ

10

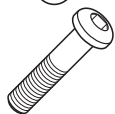

CSAVAR M8x55mm

DARAB: 1

11



ALÁTÉT Ø32x2mm

DARAB: 1

12



TÁVTARTÓ Ø27x33mm
PEREM Ø23,5x28mm
FURAT M8xV560

DARAB: 1

13



ALÁTÉT Ø8

DARAB: 1

14



ANYA M8

DARAB: 1

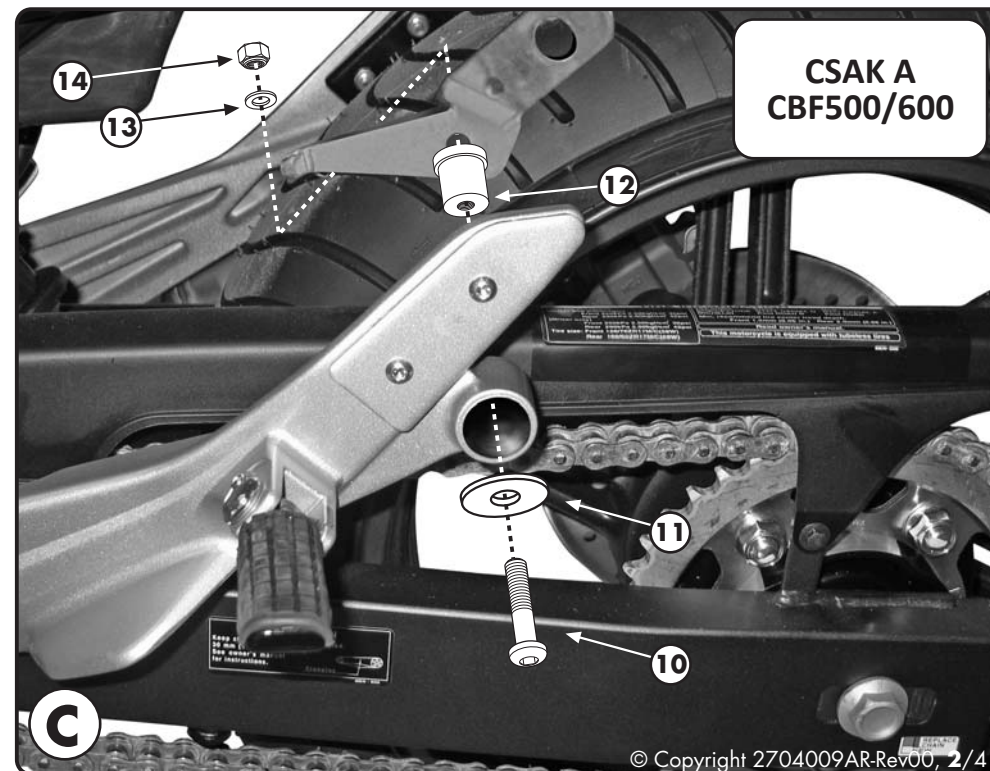
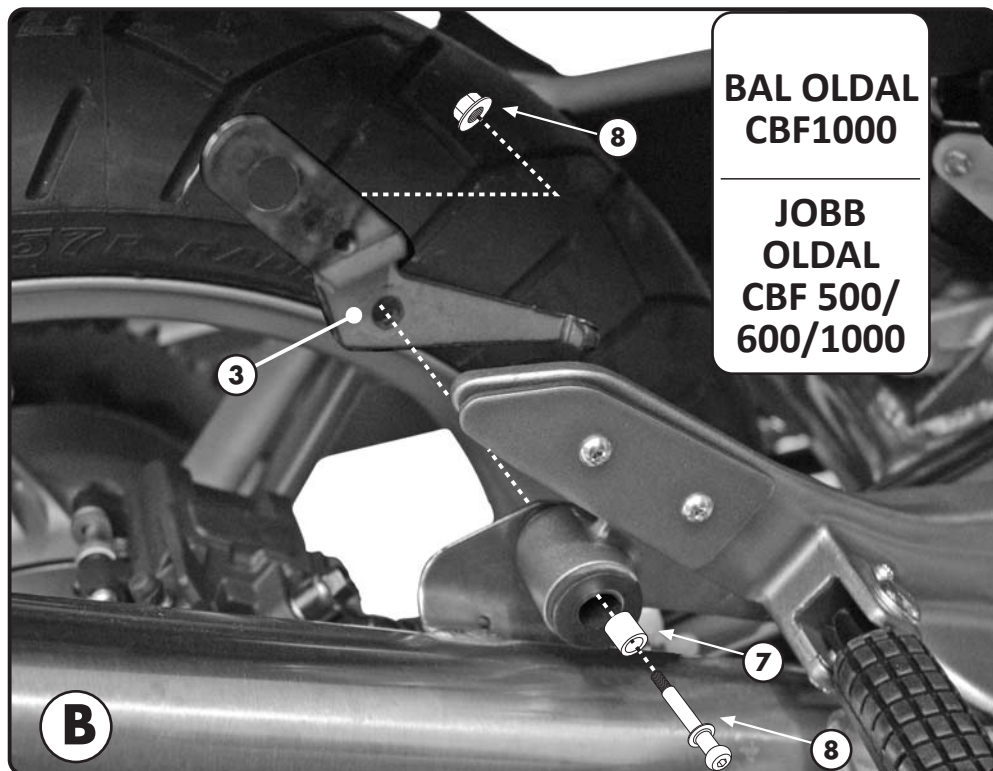
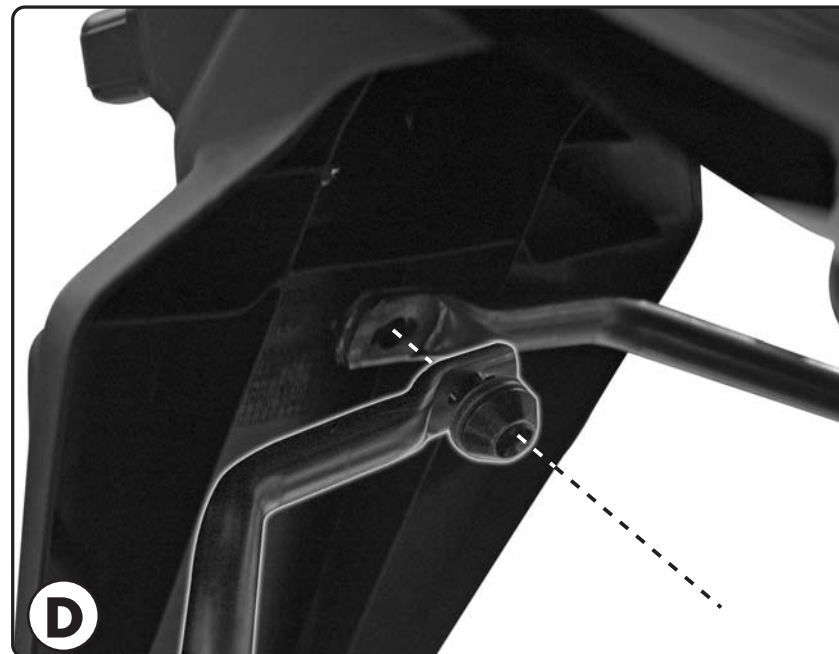

FELSZERELÉSE / LESZERELÉSE AZ OLDALSÓ KONZOLNAK PLXR "RAPID" VERZIÓ



H

1. HELYEZZE A SPECIÁLIS KULCSOT A CSAVAR FEJÉBE;
2. FORDÍTSA EL A KULCSOT ¼ -EL AZ ÓRAMUTATÓ JÁRÁSÁNAK MEGFELELŐEN, AMÍG A FORGÁS MEGAKAD ÉS AZ OLDALTÁSKA TARTÓ ERŐSEN RÖGZÜL A FELSZERELÉSI PONTHOZ;
3. HA LE SZERETNÉ SZERELNI A KONZOLT, HAJTSA VÉGRE A MŰVELETET FORDÍTVA.

GB

1. INSERT THE SPECIAL KEY INTO THE HEAD OF THE SCREW;
2. TURN THE KEY ¼ TURN CLOCKWISE UNTIL ROTATION STOPS AND THE SIDE CASE HOLDER IS FASTENED SECURELY TO THE FITMENT POINT;
3. IN ORDER TO DISASSEMBLE THE BRACKETRY PERFORM THE OPERATION IN REVERSE.

F

1. INSERER LA CLE SPECIALE DANS LA TÊTE DE LA VIS;
2. VISSER D'1/4 DE TOUR DANS LE SENS HORAIRE JUSQU'AU BLOCAGE DE LA VIS POUR MONTER EN TOUTE SECURITE LE SUPPORT A SON POINT DE FIXATION;
3. POUR LE DEMONTAGE, PROCEDER EN SENSE INVERSE.

D

1. STECKEN SIE DAS WERKZEUG IN DEN KOPF DER SPEZIFISCHEN SCHRAUBE;
2. DREHEN SIE DIE SCHRAUBE 1 / 4 UMDREHUNG IM UHRZEIGERSINN BIS SIE BEMERKEN, DASS DIE SCHRAUBE IM BEFESTIGUNGSPUNKT EINGEKLEMMT IST;
3. FÜR DIE DEMONTAGE FOLGEN SIE DEN HINWEISE UMGEKEHRT.

ES

1. INSERTAR LA LLAVE ESPECIAL EN LA CABEZA DEL TORNILLO
2. DAR ¼ DE VUELTA EN EL SENTIDO HORARIO HASTA QUE LLEGUE AL TOPE Y SE VEA EL TORNILLO;
3. PARA DESMONTARLO PROCEDER EN LA DIRECCIÓN CONTRARIA;



BIZTONSÁGI PONT

AZ ELHELYEZETT PONT SEGÍTSÉGÉVEL NAGYOBB BIZTONSÁGAL RÖGZHÍTHETŐ AZ OLDALDOBOZ TARTÓ KONZOL CSÖVE A MOTORHOZ (PÉLDÁUL EGY LAKATTAL, NINCS MELLÉKELVE).

SECURITY HOLE

HOLE PLACEMENT IN ORDER TO INCREASE SECURITY OF THE TUBULAR SIDE-CASE HOLDER TO THE MOTORCYCLE (WITH A LOCK, FOR EXAMPLE, NOT INCLUDED).

TROU DE SECURITE

TROU PREDISPOSE POUR ASSURER LE PORTE-VALISE LATERAL A LA MOTO (AVEC UN CADENAS PAR EXEMPLE, NON INCLUS).

SICHERHEITSLOCH

VORGESEHENES LOCH UM DEN SEITENKOFFER TRÄGER AN DEM FAHRZEUG ZU SICHERN (Z. B. MIT EINEM VORHÄNGESCHLOSS, NICHT ENTHALTEN);

ORIFICIO DE SEGURIDAD

ESTE ORIFICIO ESTA CREADO PARA ASEGURAR EL PORTAEQUIPAJES LATERAL A LA MOTO (POR EJEMPLO CON UN CANDADO, QUE NO ESTÁ INCLUIDO).



SPECIFIKUS OLDALDOBOZ TARTÓ KONZOL

HONDA '04/'09
CBF 500/600/1000 cc

SZERELÉSI ÚTMUTATÓ

H FELSZERELÉSI ÚTMUTATÓ

1. SZERELJE FEL A N°2 RÖGZÍTŐELEMET, KÖVETVE AZ "A" ÁBRÁT;
2. RÖGZÍTSE AZ OLDALDOBOZ TARTÓ KONZOLT, AHOGYAN A "B" ÉS "C" ÁBRA MUTATJA (FIGYELJE, HOGY MELYIK MOTORTÍPUSRA VONATKOZIK AZ ÁBRA)
3. GYŐZŐDJÖN MEG RÓLA, HOGY MINDEN CSAVAR SZOROSAN MEG LEGYEN HÚZVA. MEGFELELŐEN (M6 CSAVAROK=9,6Nm - M8 CSAVAROK=23Nm)

GB MOUNTING INSTRUCTIONS

1. INSTALL THE SUPPORT N°2 FOLLOWING THE DIAGRAM SHOWN IN PICTURE A;
2. FIX THE SIDE- CASE HOLDER AS SHOWN IN PICTURE B AND C (MAKE REFERENCE TO THE MOTORCYCLE ON WHICH YOU ARE FITTING THE ITEM);
3. MAKE SURE THAT ALL THE BOLTS ARE TIGHTENED APPROPRIATELY(M6 BOLTS=9.6Nm – M8 BOLTS=23Nm).

F INSTRUCTIONS DE MONTAGE

1. FIXER LE SUPPORT N°2 EN SUIVANT LE MONTAGE PROPOSE EN PHOTO A;
2. FIXER LES SUPPORTS VALISES COMME INDIQUE EN PHOTOS B ET C (DETERMINER LA MOTO SUR LA QUELLE S'EFFECTUERA LE MONTAGE);
3. TERMINER LE MONTAGE EN CONTROLANT LE BON SERRAGE DE TOUTES LES VIS (VIS M6=9,6Nm – VIS M8=23Nm).

D BAUANLEITUNG

1. POSITIONIEREN SIE DIE HALTERUNG NR. 2 WIE IN DER MONTAGE DES BILDES A GEZEIGT;
2. BEFESTIGEN SIE DEN SEITENKOFFERTRÄGER WIE IN DEN BILDERN B UND C BESCHRIEBEN (NEHMEN SIE AUF DAS FAHRZEUG BEZUG, WORAUF SIE DIE MONTAGE DURCHFÜHREN);

ES INSTRUCCIONES DE MONTAJE

1. FIJAR EL SOPORTE N. 2 SIGUIENDO EL MONTAJE COMO SE MUESTRA EN LA FOTO A;
2. FIJAR EL PORTAMALETAS LATERALE TAL Y COMO SE INDICA EN LA IMAGNE B Y C (HACE REFERENCIA A LA MOTOCICLETA EN LA CUAL SE ESATA EFECTUANDO EL MONTAAJE);
3. COMPLETAR EL MONTAJE VERIFICANDO QUE TODOS LOS TORNILLOS ESTEN BIEN APRETADOS (. (TORNILLOS M6=9,6 NM – TORNILLOS M8=23 NM).